

IICA-CIDIA

INSTITUTO INTERAMERICANO DE COOPERACION PARA LA AGRICULTURA (IICA)

Centro Interamericano de
Documentación e
Información Agrícola

10 NOV 1993

IICA — CIDIA

PROYECTO DE COOPERACION TECNICA

IICA/DGE-MIDINRA

(A2871N1A01100)

APOYO AL MIDINRA EN LA DEFINICION Y EJECUCION DE POLITICAS
SECTORIALES AGROPECUARIAS

IICA
14
59apy

Octubre 1986
Managua, Nicaragua



SECRETARIA

INSTITUTO INTERAMERICANO DE COOPERACION PARA LA AGRICULTURA (IICA)

Centro Interamericano de
Documentación e
Información Agrícola
10 NOV 1993
IICA - CIDIA

PROYECTO DE COOPERACION TECNICA
IICA/DGE-MIDINRA
(A2871N1J01100)

APOYO AL MIDINRA EN LA DEFINICION Y EJECUCION DE POLITICAS
SECTORIALES AGROPECUARIAS

Octubre 1986
Managua, Nicaragua

00003773

15A
E14
IS9apv

1. IDENTIFICACION
2. ANTECEDENTES Y JUSTIFICACION
 - 2.1 Problema Específico
 - 2.2 Problema General
 - 2.3 Limitaciones y Potencialidades Institucionales
 - 2.4 Experiencia del IICA en Relación al Problema Específico
3. MATRIZ DE OBJETIVOS DEL PROYECTO IICA/DGE-MIDINRA
4. ESTRATEGIA GENERAL
5. ACTIVIDADES Y PRODUCTOS FINALES
6. CODIGO DE OBJETIVOS INTERMEDIOS, PRODUCTOS, ACTIVIDADES Y TAREAS.
PROGRAMACION DE TAREAS Y ACTIVIDADES.
7. COSTOS TOTALES
8. ESTIMACION DE COSTOS DE EQUIPO
9. OBSERVACIONES

PROYECTO

APOYO AL MIDINRA EN LA DEFINICION Y EJECUCION DE POLITICAS

SECTORIALES AGROPECUARIAS

1. IDENTIFICACION

1.1 Programa: I, Código del Proyecto: A2871N1J01100

1.2 Ambito Geográfico: Nacional, Sede: Managua

1.3 Tipo de Proyecto: Nacional

1.4 Fechas de: Inicio 1987, Término 1989, Duración 3 años

1.5 Versión del documento: 1ª

1.6 Financiación: Cuotas

1.7 Fecha de preparación: Ago-Sep 1986, Responsable: Claudio Tona

1.8 Aprobación: Versión sujeta a aprobación

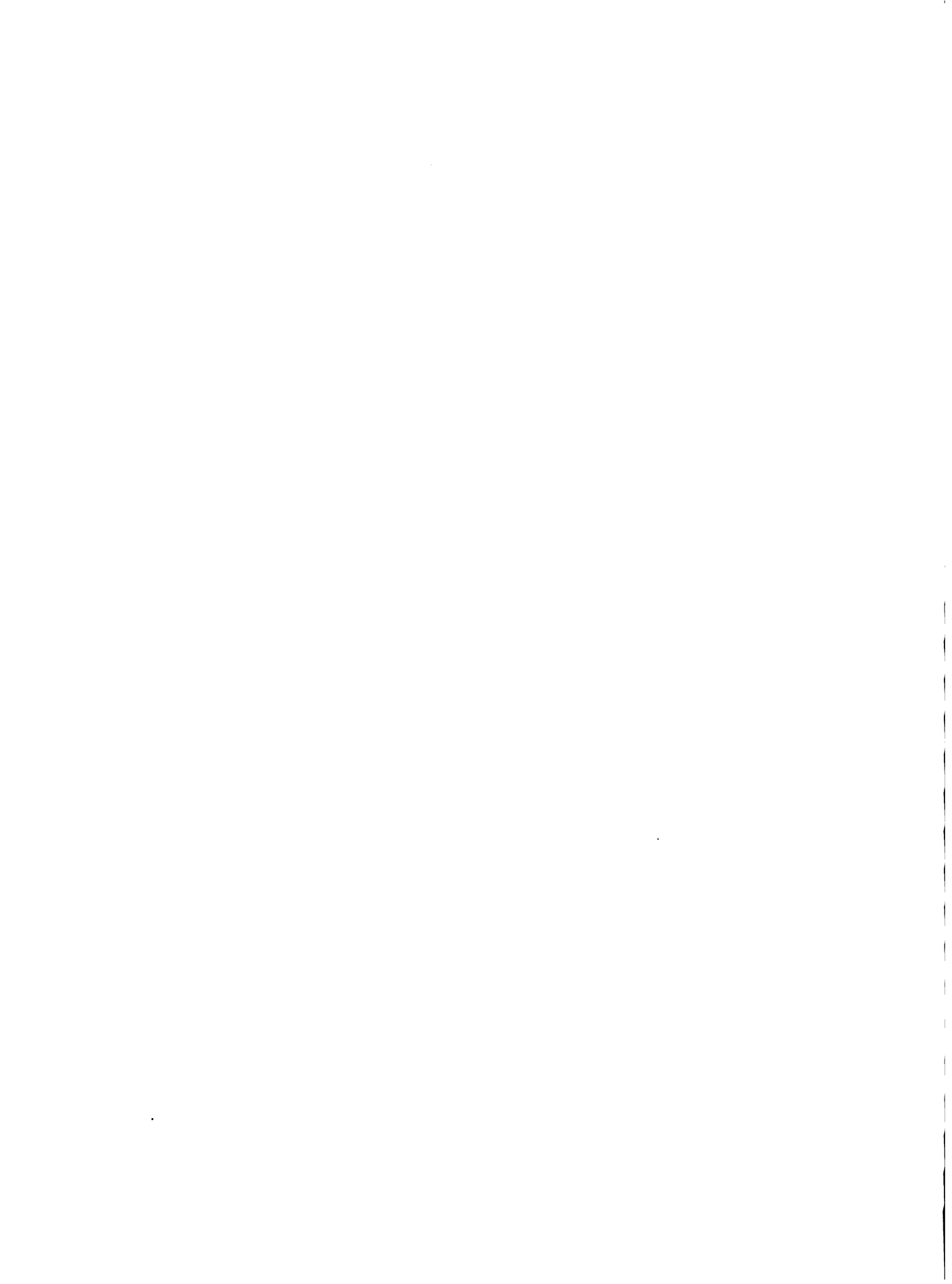

2. ANTECEDENTES Y JUSTIFICACION

2.1 Problema Específico

Una de las responsabilidades principales de la División General de Economía (DGE) del MIDINRA es el diseño, implementación, evaluación y ajuste de instrumentos de dirección económica del sector agropecuario, coordinando la efectiva participación de los diferentes niveles institucionales involucrados en esas acciones.

Consecuentemente, la DGE es la llamada a asegurar la efectividad de estos instrumentos adecuándolos permanentemente a los requerimientos de la toma de decisiones tanto estratégicas como operativas y lograr así una asignación eficiente de los recursos disponibles en el sector.

En el cumplimiento de sus responsabilidades, la DGE ha realizado durante los últimos años, esfuerzos significativos orientados a diseñar e implementar un proceso de programación de corto plazo utilizando como instrumento básico de dirección el Plan Técnico Económico (PTE). Este proceso involucra principalmente a los niveles nacional y regional del Sistema Sectorial de Planificación (SSP).

Por otra parte, la DGE ha realizado trabajos encaminados a conformar un Marco Estratégico para el Largo Plazo y últimamente se han iniciado esfuerzos para la elaboración de proyecciones del mediano plazo para los principales cultivos del país.

Otros esfuerzos dirigidos al desarrollo de instrumentos de dirección económica como son la elaboración de programas de acción en áreas prioritarias y los estudios para sustentar la definición de políticas específicas, no se han mantenido como una acción estructurada y sistemática. Sin embargo, han sido útiles para orientar acciones específicas del sector en períodos determinados.

La realización de estos trabajos por parte de la DGE se ha visto condicionada por una reducida disponibilidad de recursos técnicos y debilidades en las normas, procedimientos y métodos que sustentan la for-



mulación y operación de los mecanismos e instrumentos de dirección económica. Esto ha limitado la efectividad asesora de la DGE a las instancias decisoras y a propiciar mejores niveles de coordinación institucional entre los niveles central y regional y al interior de estos.

El examen de estos logros y la valoración que se tiene de ellos en las distintas instancias del sistema sectorial de planificación permite identificar que los instrumentos de corto plazo han privilegiado su expresión cuantitativa en detrimento de sus componentes sustantivos como son la definición clara y realista de objetivos, estrategias y medidas de políticas. Como consecuencia, estos instrumentos han visto limitada su función de orientar la acción en las diferentes instancias centrales territoriales del MIDINRA, e inducir en cierta medida el comportamiento productivo de los diferentes sectores sociales de producción.

Por otra parte, los esfuerzos para establecer un proceso sistemático de análisis de políticas que permita un tratamiento permanente y coherente de los componentes sustantivos de los instrumentos de dirección económica son de poco desarrollo y es preciso fortalecerlos. Esto ha sido un factor limitante para lograr una verdadera articulación entre las funciones normativas y ejecutivas, por lo que se mantiene un bajo nivel de eficacia en el análisis económico para la toma de decisiones.

Adicionalmente existe una visión poco generalizada y convergente a lo largo de las estructuras institucionales del sector, de objetivos de mediano alcance sobre la posible evolución de las áreas más sensitivas y estratégicas del mismo. Esto demuestra que no hay un elemento referencial explícito para la dimensión operativa del corto plazo, con el cual se pueda establecer un proceso interactivo de análisis y ajustes.

Se considera también, que el desarrollo desigual que han tenido los instrumentos de dirección económica tanto en términos de su contenido analítico como en la implementación de sus procesos de formulación y operación, es un problema que no puede postergarse.

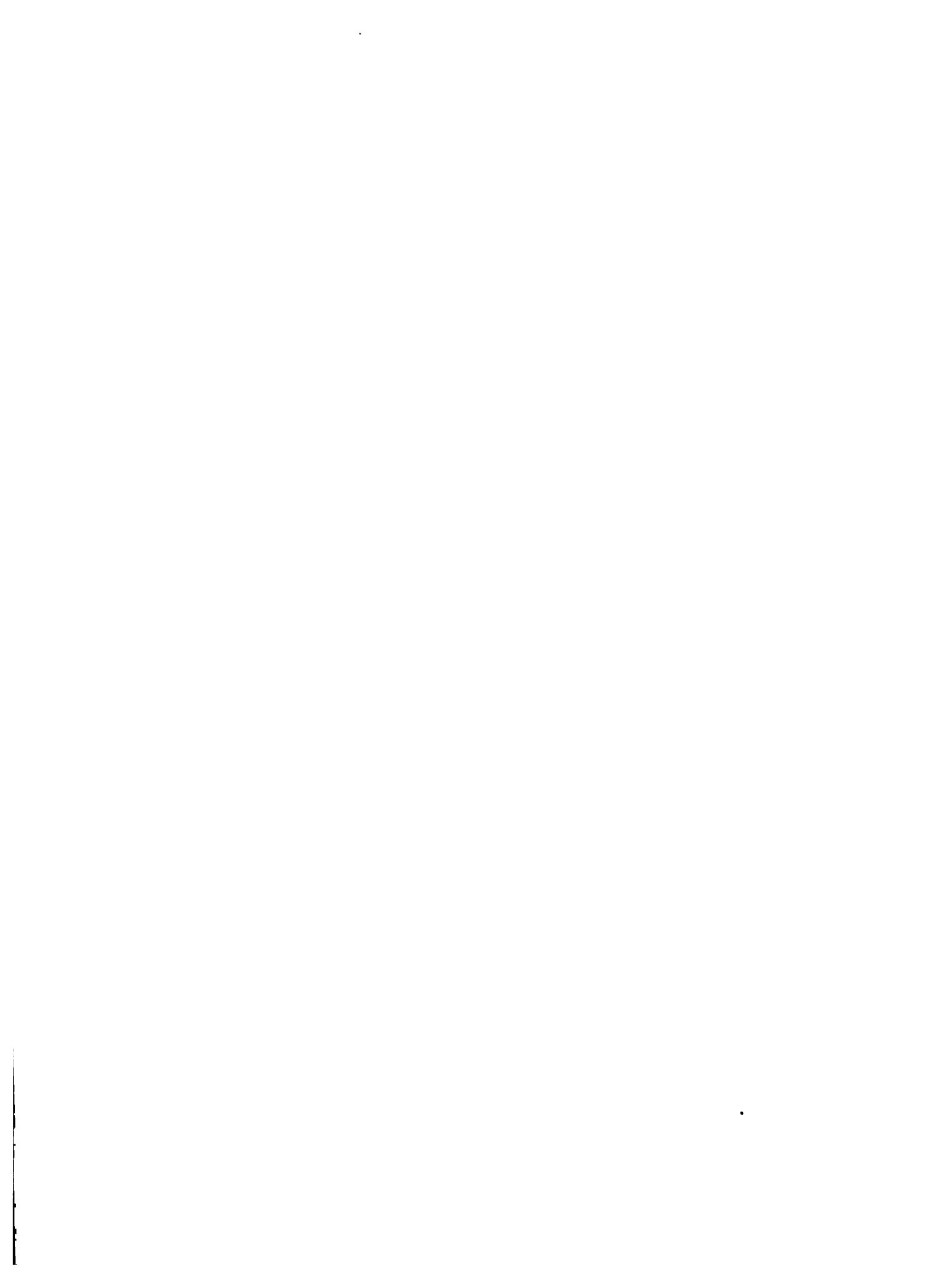

Estos aspectos sugieren que la dinámica actual del SSP debe fortalecerse para que proporcione el suficiente y oportuno soporte a los niveles decisores y se logre así establecer una dirección económica integral que está más en correspondencia con las necesidades que se derivan de la situación concreta del sector. Para esto es necesario que la DGE realice la adecuación de los instrumentos de dirección económica existentes y el desarrollo de otros que sean necesarios dentro de un esquema integrado de planificación de corto y mediano plazo.

2.2 Problema General

Los objetivos centrales del desarrollo del sector agropecuario en Nicaragua pueden enunciarse de la siguiente manera:

- a. Cambio y consolidación del perfil del control de los recursos en beneficio de los sectores de menores ingresos, en el marco de la conformación de un sistema eficiente de economía mixta.
- b. Logro de la autonomía alimentaria, asegurando en gran medida el abastecimiento con producción interna, sin desaprovechar las alternativas de los mercados externos.
- c. Optimización de la generación neta de divisas a través de la eficiencia productiva de exportables y sustitución de importaciones, en un marco de redefinición de las relaciones comerciales externas, en la búsqueda de mejorar el deterioro de los términos de intercambio.

El logro de estos objetivos está condicionado por los problemas históricos de carácter estructural y por la desestabilización económica provocada por la crisis internacional y el alargamiento y profundización del conflicto al que se ha visto enfrentado el país.

En general estos problemas inciden en el sector en una subutilización de los recursos naturales en un reducido desarrollo de la infraestructura productiva y en bajos niveles de acumulación tecnológica y de formación técnico-científico de los recursos humanos.



El sostenimiento de la producción en medio de un proceso de cambios estructurales y de una guerra que impone serias restricciones en la disponibilidad en recursos, ha exigido de los aparatos de dirección económica y de la estructura institucional existente, establecer esfuerzos extraordinarios para su desarrollo y permanente adecuamiento para ir superando los factores que obstaculizan el logro de mayores niveles de eficiencia.

Los cambios en la racionalidad económica de los sujetos económicos producto del proceso de democratización del control de los recursos en el campo; la alteración o sustitución conciente, en base a objetivos económicos predeterminados, de mecanismos autónomos de asignación de recursos y la vinculación directa y sustantiva del estado en la producción y los servicios, demandan una mayor efectividad de su función directiva y de su base analítica de sustentación. El fortalecimiento del SSP adquiere una importancia de primer orden y de nuevo tipo.

Los objetivos del proyecto de cooperación se centran específicamente en apoyar los esfuerzos del sector para mejorar esa capacidad directiva.

2.3 Limitaciones y Potencialidades Institucionales

Existe una decisión política del más alto nivel de fortalecer el sistema sectorial de planificación agropecuario. Como parte de este esfuerzo, la DGE ha llevado a cabo un proceso de reorganización que - tiende a compactar y hacer más flexible su estructura organizacional. Se ha tomado decisiones de fortalecer los homólogos regionales para mejorar el proceso de análisis de políticas en sus diferentes niveles; de incrementar la capacidad analítica y técnica de los cuadros y de lograr un mejor aprovechamiento de estos. En el mismo sentido se trabaja para superar los obstáculos en materia de adecuamiento territorial de la producción y sus servicios de apoyo.

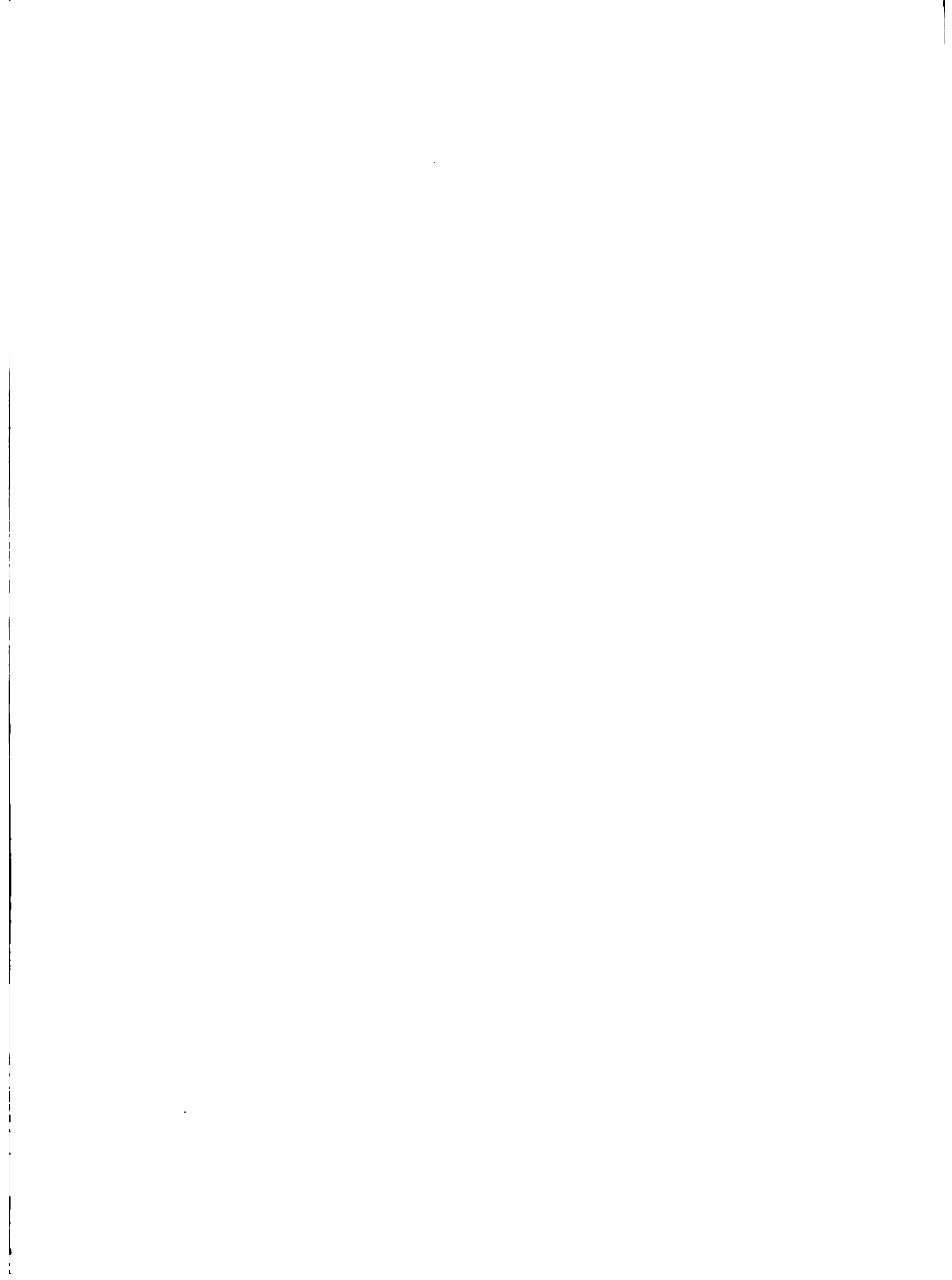

Para contribuir a estos logros, en las actuales condiciones concretas de Nicaragua, se ha propiciado una política de fortalecer el papel articulador global de las instancias centrales del MIDINRA, -- principalmente de la DGE, para garantizar una dirección coherente - que asegure efectiva y de manera sostenida abordar regionalmente - los problemas del proceso de producción e intercambio, auspiciando más concretamente las relaciones de colaboración entre las distintas formas de organización social de la producción, la fuerza de trabajo y el MIDINRA como estructura del estado.

Las restricciones fundamentales para operativizar esta política se centran en el grado de comprensión de parte de las diferentes instancias, sobre los aspectos mencionados, el nivel técnico de los cuadros, la disponibilidad de métodos y sistemas adecuados de orientación y coordinación y de una estrategia integral escalonada de las diferentes etapas que hay que recorrer y de los recursos que conlleva su cumplimiento.

2.4 Experiencia del IICA en Relación al Problema Específico

El proyecto se ha vinculado directamente con la DGE-MIDINRA. El esfuerzo se ha orientado a apoyar la generación de metodologías para la formulación de instrumentos de corto plazo y cooperar en el desarrollo organizacional. Se han desarrollado acciones de análisis y generación de políticas, como elementos sustantivos de estos instrumentos. Por otro lado se ha enfatizado en apoyar los mecanismos de concertación de las políticas con los distintos sectores sociales de propiedad y en la coordinación de la acción de las diferentes instancias públicas involucradas en el desarrollo del sector. La capacitación puede ser considerada como uno de los elementos más importantes de las acciones realizadas. */

*/ Para un detalle pormenorizado de las acciones del proyecto en el pasado ver: "Revisión y Evaluación del Proyecto 9NN1 (A2851N1J011)" Octubre de 1985, remitido a la Dirección del Programa IX con memorandum AN/NI-427 del 17 de octubre de 1985.



Con la revisión actual, la acción del proyecto pretende profundizar más la línea de adaptar el SSP a las condiciones concretas que demandan la dinámica del sector agropecuario y compatibilizarlas con las orientaciones y aspectos de cooperación definidas en el Plan de Mediano Plazo 1987/1991 del IICA. El proyecto recoge en lo fundamental los propósitos del Programa I. El Proyecto se orienta a fortalecer la capacidad de análisis y asesoramiento para la formulación y ejecución de planes y políticas así como en el establecimiento de mecanismos apropiados para la ejecución de estos.



RESUMEN NARRATIVO	INDICADORES DE VERIFICACION	FACTORES CONDICIONANTES
<p>Objetivo general al que contribuye el Proyecto:</p>	<p>Indicadores globales que definen la contribucion del Proyecto a la solucion del problema general:</p>	
<p>La DGE y sus homologos regionales han fortalecido su efectividad en el desempeño de su tarea de asesoramiento a los niveles decisivos del HIDINHA para la conduccion de la politica sectorial agropecuaria en el corto y mediano plazo.</p>	<ol style="list-style-type: none"> 1. Se ha mejorado la efectividad de los instrumentos de direccion economica a traves del fortalecimiento del proceso de analisis de politicas para la toma de decisiones de corto y mediano plazo. 2. El nivel tecnico de las instancias normativas de la DGE y homologos regionales se consolida sostenidamente en correspondencia con una estructura organizacional acorde con las necesidades del proceso de toma de decisiones sectorial. 	
<p>Objetivo especifico del Proyecto:</p>	<p>Indicadores de finalizacion del Proyecto:</p>	<p>Factores condicionantes para el logro del objetivo general:</p>
<p>La DGE y sus homologos regionales han logrado implementar de manera efectiva el uso de instrumentos de direccion economica, sustentados en un proceso integrado de analisis de politica y toma de decisiones, en correspondencia con la disponibilidad de recursos tecnicos y materiales.</p>	<ol style="list-style-type: none"> 1. El Plan Anual del sector es el instrumento basico del SSP que expresa las prioridades, resultados posibles y necesidades reales, para cada periodo y sirve como guia para las decisiones a nivel operativo. 2. Las instancias decisorias nacionales y regionales utilizan un marco orientador del mediano plazo generado por el SSP como referencia principal para la definicion de medidas de politicas (corto plazo) en areas prioritarias. 3. Tecnicos de la DGE utilizan instrumentos de analisis y aplican tecnicas de investigacion para la definicion de politicas y acciones especificas que orienten la toma de decisiones sectoriales. 	<ol style="list-style-type: none"> 1. Se fortalece la funcion normativa de la DGE y sus homologos regionales para ejercer su papel coordinador de la accion de los diferentes organismos al interior del HIDINHA en lo correspondiente a la operacion de los instrumentos de direccion economica.
<p>Objetivos intermedios del Proyecto:</p>	<p>Indicadores que precisan el logro de los productos finales del Proyecto:</p>	<p>Factores externos condicionantes para el logro del objetivo especifico del Proyecto:</p>
<ol style="list-style-type: none"> 1. La DGE y sus homologos regionales disponen de metodos, tecnicas y procedimientos necesarios para formular instrumentos de direccion economica de corto y mediano plazo conforme un esquema integrado de planificacion del sector. 	<ol style="list-style-type: none"> 1.1. Se cuenta con metodologias, tecnicas y procedimientos para el ajuste y formulacion de planes de direccion economica, asi como para el seguimiento y evaluacion del desempeño del sector, en correspondencia con las categorias que conforman dichos planes. Se prevé la formulacion de 10 documentos. 1.2. Se dispone de estudios para la formulacion de estudios sobre areas de accion prioritaria del sector, para la evaluacion y definicion de medidas de politica. Se prevé la formulacion de 2 documentos. 1.3. Se establecera sistema computarizado de informacion para el proceso de levantamiento de planes anuales; la operativizacion del seguimiento; la formulacion de pronosticos y el procesamiento de informacion en apoyo a la realizacion de estudios de base. Se prevé la formulacion de 4 documentos. 	<ol style="list-style-type: none"> 1. Existe un compromiso efectivo en los niveles directivos y tecnicos del SSP para involucrarse y apoyar el logro de los objetivos del Proyecto. 2. Las relaciones de la DGE y sus homologos regionales se fortalecen y existe convergencia en la toma de decisiones para hacer mas efectivo el SSP. 3. Las tareas del Proyecto son incorporadas en los planes de trabajo de las instancias del HIDINHA involucradas en la accion de cooperacion. 4. El SSP dispone de suficiente personal tecnico y humano adecuado para asegurar su estabilidad.
<ol style="list-style-type: none"> 2. Tecnicos de la DGE y sus homologos regionales han fortalecido su capacidad para el analisis economico, el uso de metodos, tecnicas y procedimientos de planificacion y el manejo de sistemas de informacion de apoyo. 	<ol style="list-style-type: none"> 2.1. Se mejorara la capacidad para aplicar metodos, instrumentos y tecnicas que sirven para el ajuste y formulacion de instrumentos de direccion economica; sistemas de seguimiento y evaluacion, y la realizacion de estudios especificos en areas de accion prioritaria del sector. Se prevé la realizacion de 5 seminarios-talleres de corta duracion, con una participacion promedio de 20 tecnicos, y 3 cursos cortos, con una asistencia promedio de 25 tecnicos. 2.2. Se fortalecera la capacidad de analisis para formular medidas de politica, medir el impacto y evolucion de estas, para adecuarlas a las restricciones y potencialidades del sector. Se prevé la realizacion de 2 cursos de corta duracion con un promedio de 15 tecnicos participantes; un seminario con 10 tecnicos, y la realizacion de 3 estudios especificos. 2.3. Se mejorara la capacidad de operar sistemas computarizados de informacion en apoyo a los tareas de analisis y planificacion de la politica agraria. Se prevé el adiestramiento continuo a 10 tecnicos y la realizacion de un seminario-taller para 15 tecnicos. 	<ol style="list-style-type: none"> 5. Se dispone del equipo de computo necesario para apoyar el logro de los productos y tareas programadas en el Proyecto y para la continuidad de las acciones. 6. Se dispone del equipo necesario para desarrollar las tareas de capacitacion. 7. Se dispone del equipo de transporte y de apoyo general, para el normal desempeño del Proyecto.
<ol style="list-style-type: none"> 3. La DGE y sus homologos regionales evaluan en forma sistematica los instrumentos de direccion economica de corto y mediano plazo 	<ol style="list-style-type: none"> 3.1. Se dispondra de valoraciones sobre la utilidad y adopcion de los instrumentos de direccion economica y de metodos para el analisis de medidas de politicas. Se prevé la realizacion de 10 documentos. 3.2. Se sistematizara la experiencia del desarrollo del SSP, desde el triunfo revolucionario. Se prevé la formulacion de un documento. 	



4. ESTRATEGIA GENERAL

El proyecto tiene una duración de tres años (1987-1989) durante los cuales concentrará sus acciones en los niveles nacional y regional del sistema sectorial de planificación (SSP).

En términos de los procesos que caracterizan al SSP, el proyecto se ocupará de apoyar los procesos de planificación de corto y mediano plazo, poniendo énfasis en la consolidación del primero. En este sentido, las acciones para fortalecer el proceso de planificación de mediano plazo se emprenderán en la medida que vayan siendo necesarias para la integración gradual del proceso que se presenta en el gráfico adjunto. El proyecto no contempla acciones para la dimensión de largo plazo, sin embargo será considerado en la medida de lo necesario para dar coherencia metodológica al modelo operacional del SSP.

Conforme a los resultados esperados del proyecto, este seguirá como línea fundamental de trabajo el desarrollo e implementación de instrumentos de dirección económica. A partir de esta línea se irá configurando e institucionalizando el mecanismo que sustentará el proceso integral de planificación de corto y mediano plazo.

Para fines del proyecto se ha seleccionado trabajar en instrumentos de dirección económica que respondan a las funciones de programación, seguimiento y evaluación de la actividad económica del sector, así como en la interpretación de situaciones y evolución de áreas prioritarias para la definición de medidas de políticas.

Se considera que el SSP irá incrementando su efectividad en la medida que los instrumentos que se desarrollen o ajusten para ejercer estas funciones vayan teniendo mayor coherencia en su contenido y entre sí. Esta coherencia se asegurará tanto en lo referente a sus aspectos metodológicos como a su adecuación a las necesidades de la toma de decisiones.

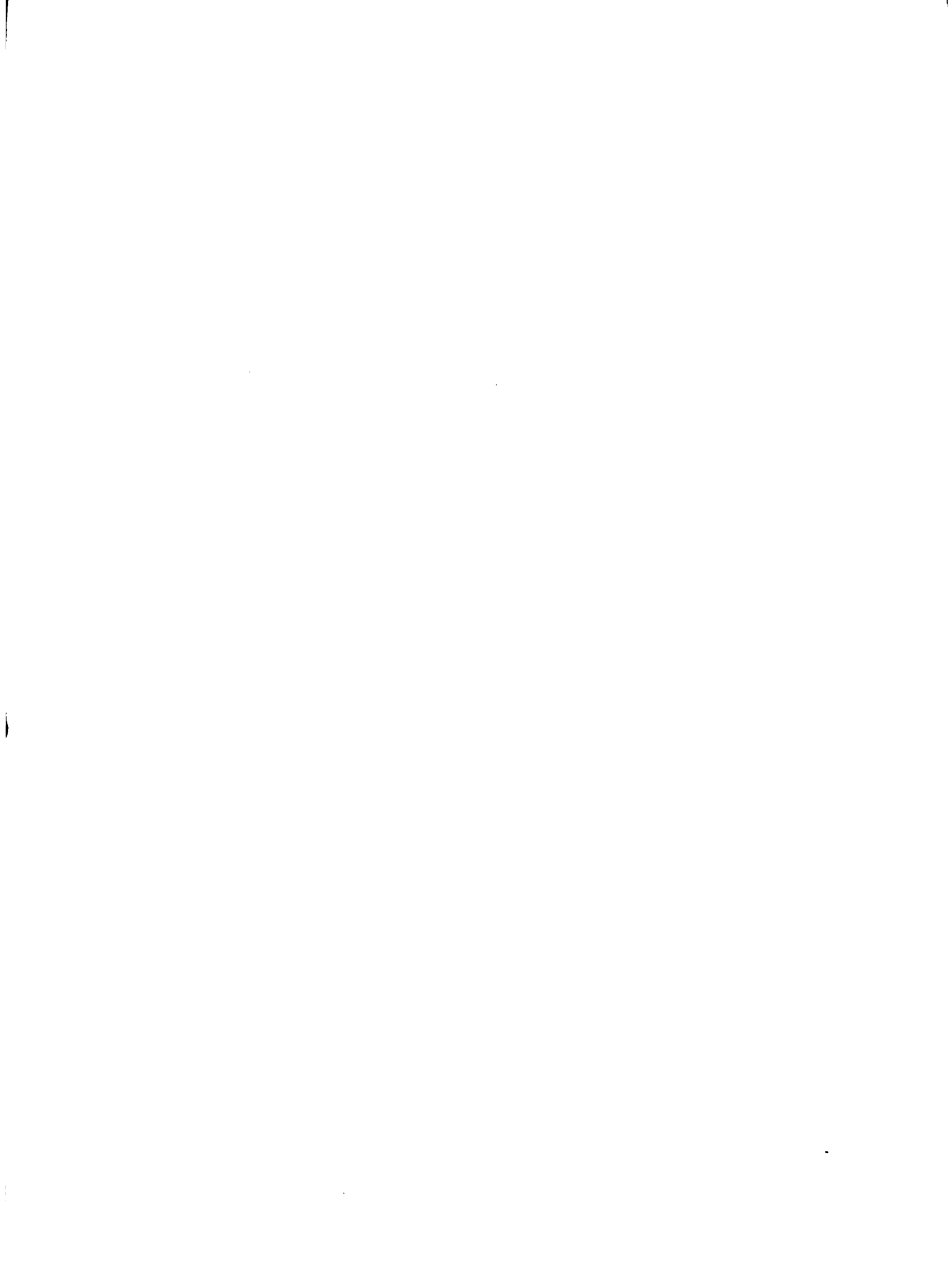

Todas las actividades orientadas al desarrollo metodológico serán llevadas a cabo de acuerdo a una modalidad participativa procurando en la medida de lo posible involucrar a los técnicos vinculados más directamente a la naturaleza de la actividad para que aporten sus conocimientos y experiencias. De esta forma se considera que se ayudará a desarrollar una capacidad autosostenida mediante un proceso dialéctico de acumulación técnica. El proyecto contempla actividades de capacitación estructuradas como cursos y talleres, tanto para el aprendizaje de aplicación de los métodos, como para reforzar el conocimiento de aspectos disciplinarios vinculados con los métodos y técnicas de la investigación.

El involucramiento y compromiso efectivo de los niveles directivos y técnicos de la DGE-MIDINRA y de los niveles regionales en las actividades de capacitación, será determinante para traducir este esfuerzo en un mejoramiento de la capacidad de análisis y asesoramiento.

La entidad nacional directamente involucrada como contraparte de este esfuerzo de cooperación es la DGE-MIDINRA. Los órganos de vinculación con el nivel regional son sus Oficinas de Economía y el trabajo se realizará a través de los mecanismos de articulación existentes con la DGE-MIDINRA. Considerando que el eje de las acciones de cooperación serán los instrumentos de dirección económica de corto plazo, corresponderá a la Dirección de Planificación Anual de la DGE asumir en su mayor parte el papel movilizador y coordinador de los esfuerzos del MIDINRA que se destinen al proyecto.

También se desarrollarán acciones con la División de Planificación Perspectiva dada su importancia por las funciones que desempeña para lograr la configuración y operación del proceso integral. Así mismo se destaca la relevancia que tendrá la Dirección de Informática como entidad de apoyo en el manejo de los sistemas de información principalmente en el nivel central. Esta entidad es clave para la operativización de los mecanismos de medición y pronóstico (ver gráfico adjunto), así como para el desarrollo de los instrumentos de seguimiento y evaluación, y para la interpretación de situaciones en el análisis económico sobre áreas prioritarias del sector.

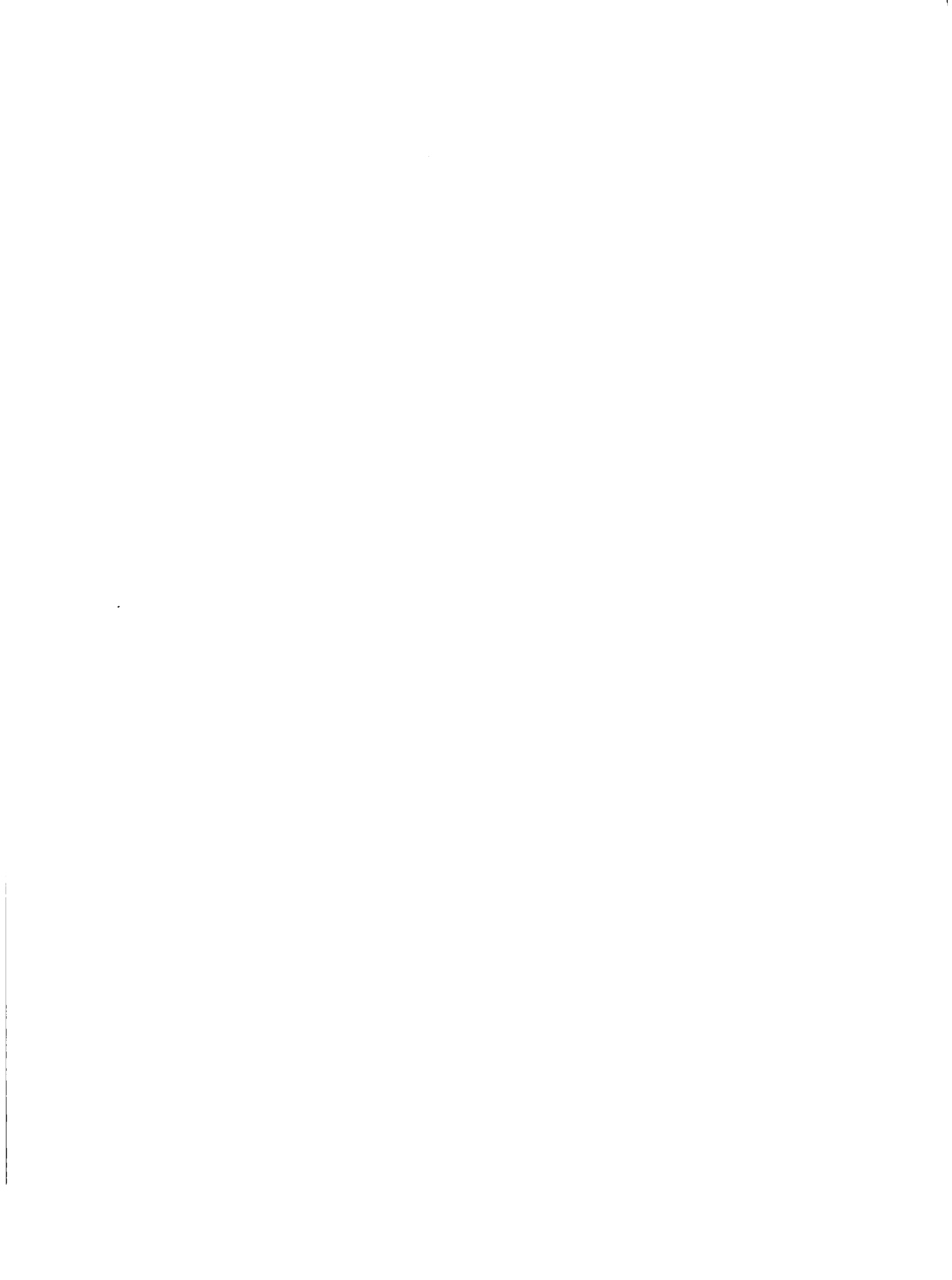

Con el fin de dar seguimiento y tomar medidas oportunas para el desarrollo del proyecto se considera necesario establecer un comité coordinador integrado por el Director de la DGE y el Director de la Dirección de Planificación Anual, por parte del MIDINRA, y el Representante de la Oficina y el especialista responsable del Proyecto, por parte del IICA. Dicho comité deberá realizar reuniones por lo menos cada trimestre.

PROCESO DE PLANIFICACION Y CONTROL PARA EL MEDIANO Y CORTO PLAZO
(APLICABLE AL NIVEL CENTRAL Y REGIONAL)

- I: Ciclo de Planificación del corto plazo
- II: " " " mediano plazo
- III: Ciclo de Planificación de otros sectores sociales de producción
- MO: Marco Orientador
- PAAP: Programas por áreas de acción prioritaria
- S y E: Seguimiento y Evaluación
- Ds: Decisiones de otros sectores sociales de producción
- Dm: Decisiones del mediano plazo
- Dc: Decisiones del corto plazo
- Cm: Orientaciones del mediano plazo (estratégicas)
- Oc: Orientaciones del corto plazo (operativas)
- P: Prorísticos
- M: Medición de resultados
- APP: Area de Propiedad del Pueblo
- PTE: Plan Técnico Económico

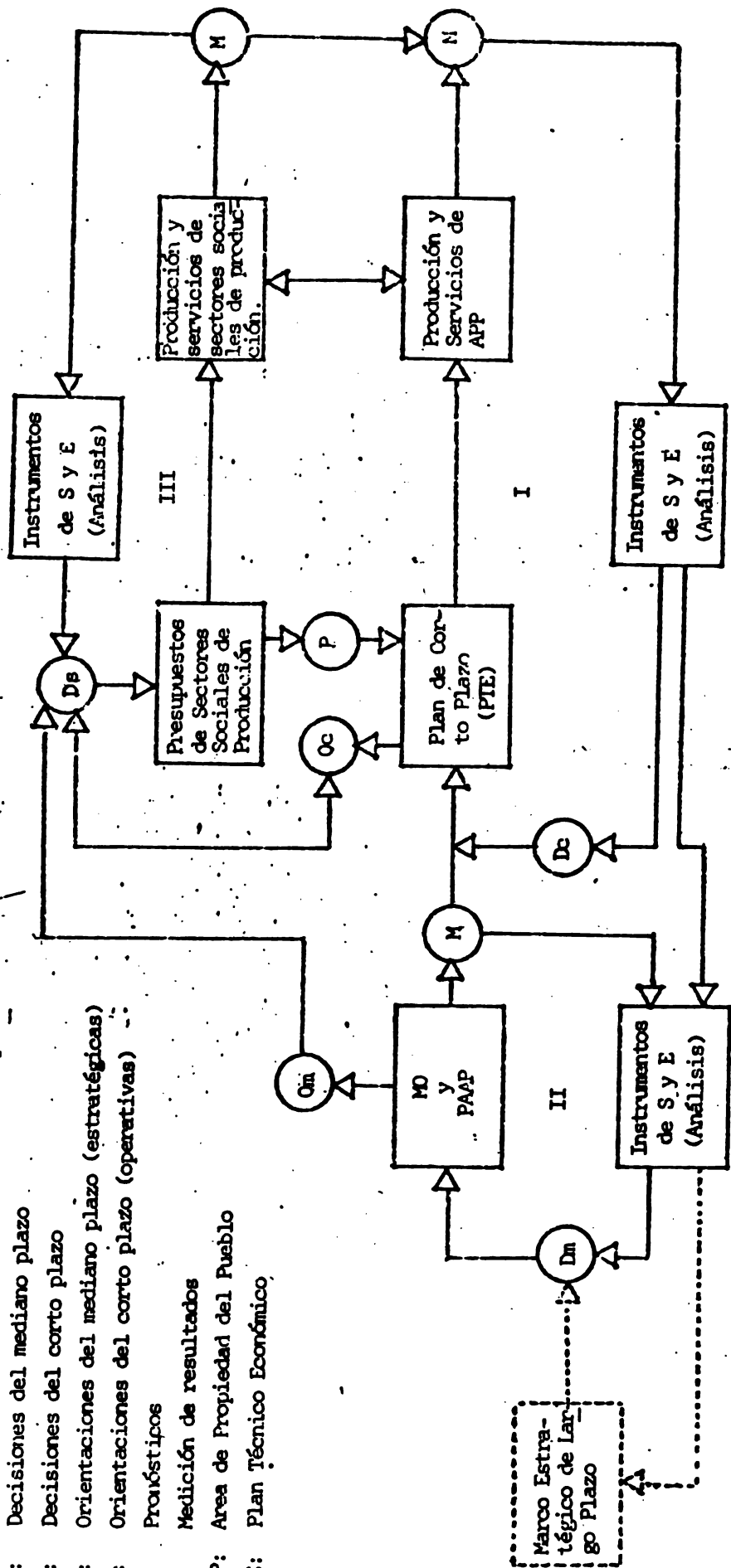

5. ACTIVIDADES Y PRODUCTOS FINALES.

ACTIVIDADES	PRODUCTOS FINALES
1. APOYO A LA DEFINICION DE METODOS Y SISTEMAS PARA LA FORMULACION DE INSTRUMENTOS DE DIRECCION ECONOMICA Y PARA LA REALIZACION DE ESTUDIOS ENCAMINADOS AL DISEÑO Y EVALUACION DE MEDIDAS DE POLITICA SECTORIALES.	<p>1.1 Se contara con metodologias, tecnicas y procedimientos para el ajuste y formulacion de planes de direccion economica, asi como para el seguimiento y evaluacion del desempeño del sector, en correspondencia con las categorias que conforman dichos planes.</p> <p>1.2 Se dispondra de metodos para la formulacion de estudios sobre areas de accion prioritaria del sector, para la evaluacion y definicion de medidas de politica.</p> <p>1.3 Se establecera sistema computarizado de informacion para el proceso de levantamiento de planes anuales; la operativizacion del seguimiento; la formulacion de pronosticos y el procesamiento de informacion en apoyo a la realizacion de estudios de base.</p>
2. APOYO A LA CAPACITACION PARA LA APLICACION DE METODOS Y SISTEMAS RELATIVOS A LOS INSTRUMENTOS DE DIRECCION ECONOMICA Y AL ANALISIS DE DE MEDIDAS DE POLITICAS SECTORIALES.	<p>2.1 Se mejorara la capacidad para aplicar metodos, instrumentos y tecnicas que sirvan para el ajuste y formulacion de instrumentos de direccion economica; sistemas de seguimiento y evaluacion, y la realizacion de estudios especificos en areas de accion prioritaria del sector.</p> <p>2.2 Se fortalecera la capacidad de analisis para formular medidas de politica, medir el impacto y evolucion de estas, para adecuarlas a las restricciones y potencialidades del sector.</p> <p>2.3 Se mejorara la capacidad de operar sistemas computarizados de informacion en apoyo a las tareas de analisis y planificacion de la politica agraria.</p>
3. APOYO A LA EVALUACION DE INSTRUMENTOS DE DIRECCION ECONOMICA Y DE METODOS PARA EL ANALISIS DE MEDIDAS DE POLITICAS SECTORIALES.	<p>3.1 Se dispondra de valoraciones sobre la utilidad y adecuacion de los instrumentos de direccion economica y de metodos para el analisis de medidas de politica.</p> <p>3.2 Se sistematizara la experiencia del desarrollo del SSP, desde el triunfo revolucionario.</p>

6 CODIGO DE OBJETIVOS INTERMEDIOS, PRODUCTOS, ACTIVIDADES Y TAREAS. ACTIVIDADES Y PROGRAMACION DE TAREAS.

CODIGOS				ANOS (Trimestres)			
DI.	PRO.	ACT.	TAR.	ACTIVIDADES Y TAREAS	1987	1988	1989
1		1		APOYO A LA DEFINICION DE METODOS Y SISTEMAS PARA LA FORMULACION DE INSTRUMENTOS DE DIRECCION ECONOMICA Y PARA LA REALIZACION DE ESTUDIOS ENCAMINADOS AL DISENO Y EVALUACION DE MEDIDAS DE POLITICA SECTORIALES.			
1	1.1	1	1	Ajuste y diseno de metodos y mecanismos de coordinacion para la formulacion de las Cifras de Control sustentadas (proyecto de Planes Anuales) 1988/89 y 1989/90.	1	1	
1	1.1	1	2	Formulacion propuesta de metodos y mecanismos de coordinacion para la formulacion de los Planes Anuales 1988/89 y 1989/90	2	2	
1	1.1	1	3	Diseno final de metodos y mecanismos de coordinacion para la formulacion de los Planes Anuales 1988/89 y 1989/90.	3	3	
1	1.1	1	4	Diseno y ajuste de sistemas de seguimiento y levantamiento de pronosticos para indicadores seleccionados del desempeno del sector y del grado de aseguramiento de los servicios de apoyo a la produccion, en correspondencia con las categorias del Plan Anual 1988/89.	4		
1	1.1	1	5	Formulacion propuesta sistema computarizado de levantamiento de costos a nivel de productor y seguimiento de precios a nivel de mercados tradicionales de recursos y factores productivos.	3y4		
1	1.1	1	6	Formulacion propuesta de metodo y mecanismos de coordinacion para la evaluacion del desempeno del sector al final del ciclo en correspondencia con las categorias del Plan Anual 1988/89.		4	
1	1.1	1	7	Formulacion marco conceptual, categorias y contenido del instrumento de direccion economica del mediano plazo. Propuesta metodologica y mecanismos de coordinacion para su formulacion.			1y2
1	1.2	1	8	Formulacion marco conceptual y orientaciones para la definicion de subsistemas productivos del sector agropecuario, en apoyo al analisis y definicion de medidas de politicas.		1	
1	1.2	1	9	Revision y ajuste del metodo para el calculo de la generacion neta de divisas del sector agropecuario y mecanismos de coordinacion para su aplicacion.	3y4		

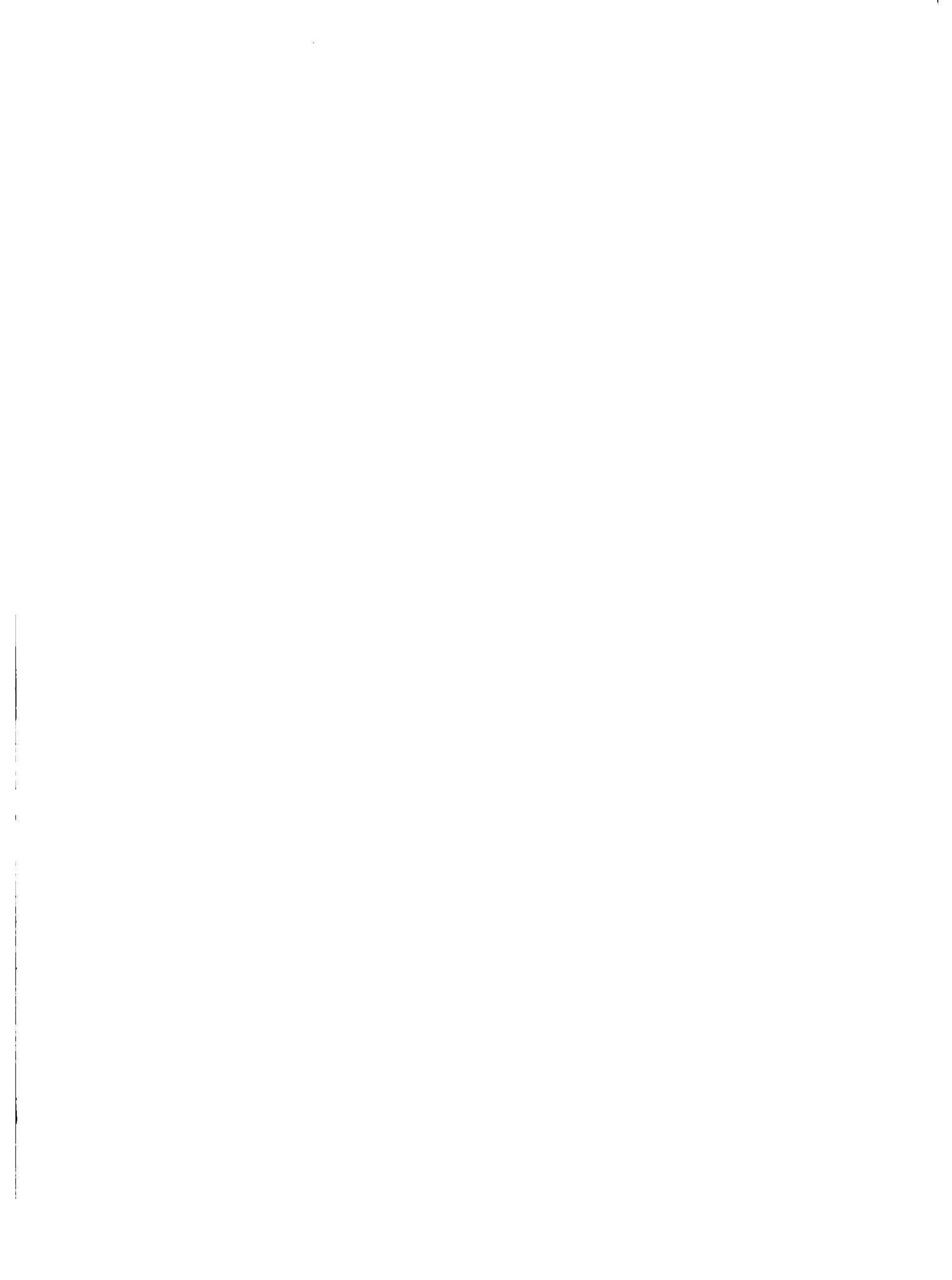

1	1.3	1	10	Diseno de propuesta del sistema informatico de apoyo a la formulacion de instrumentos de direccion economica y al analisis de politicas para la DGE-MIDINRA.	2	
1	1.3	1	11	Diseno de un sistema computarizado para la consolidacion y procesamiento de la informacion relativa al levantamiento de los planes anuales, en correspondencia con la metodologia de formulacion y las categorias que los conforman.		2
1	1.3	1	12	Diseno de un sistema computarizado para la consolidacion y procesamiento de la informacion relativa al sistema de seguimiento y pronosticos del desempeno del sector en correspondencia con las categorias del Plan Anual 1989/90.		3
1	1.3	1	13	Diseno de un sistema computarizado para el montaje y actualizacion de una base de informacion en apoyo al analisis y planificacion de la politica agraria.	4	
2		2		APOYO A LA CAPACITACION PARA LA APLICACION DE METODOS RELATIVOS A LOS INSTRUMENTOS DE DIRECCION ECONOMICA Y AL ANALISIS DE MEDIDAS DE POLITICAS SECTORIALES.		
2	2.1	2	14	Seminarios talleres sobre la evaluacion de efectividad de los planes anuales 1987/88 y 1988/89 y propuesta de metodos y mecanismos de coordinacion para la formulacion de los planes anuales anuales 1988/89 y 1989/90. Participacion de 15 tecnicos por evento, tanto del nivel central como regional.	2	2
2	2.1	2	15	Curso sobre marco conceptual de la planificacion sectorial operativa (corto plazo) para tecnicos de la DGE-MIDINRA y Direcciones de Economia Regional. Participacion de 25 tecnicos.	4	1
2	2.1	2	16	Curso sobre marco conceptual del seguimiento y evaluacion de acciones de desarrollo y estrategia para la implementacion de un sistema a nivel regional y central. Participacion de 25 tecnicos de dichos niveles.		4
2	2.1	2	17	Seminario taller sobre valoracion realizada sobre los metodos en operacion y definicion de orientaciones para el diseno de un sistema de seguimiento y pronostico, de indicadores seleccionados del desempeno del sector y del grado de aseguramiento de los servicios de apoyo a la produccion, en correspondencia con el Plan Anual 1987/88. Participacion de 25 tecnicos del nivel central y regional.		1
2	2.1	2	18	Seminario taller sobre la evaluacion del sistema existente para la generacion de costos de produccion y propuesta metodologica para el ajuste, incorporando el seguimiento a nivel de productor, asi como el de precios de recursos y factores a nivel de mercados formales. Presentacion de acciones para computa-		

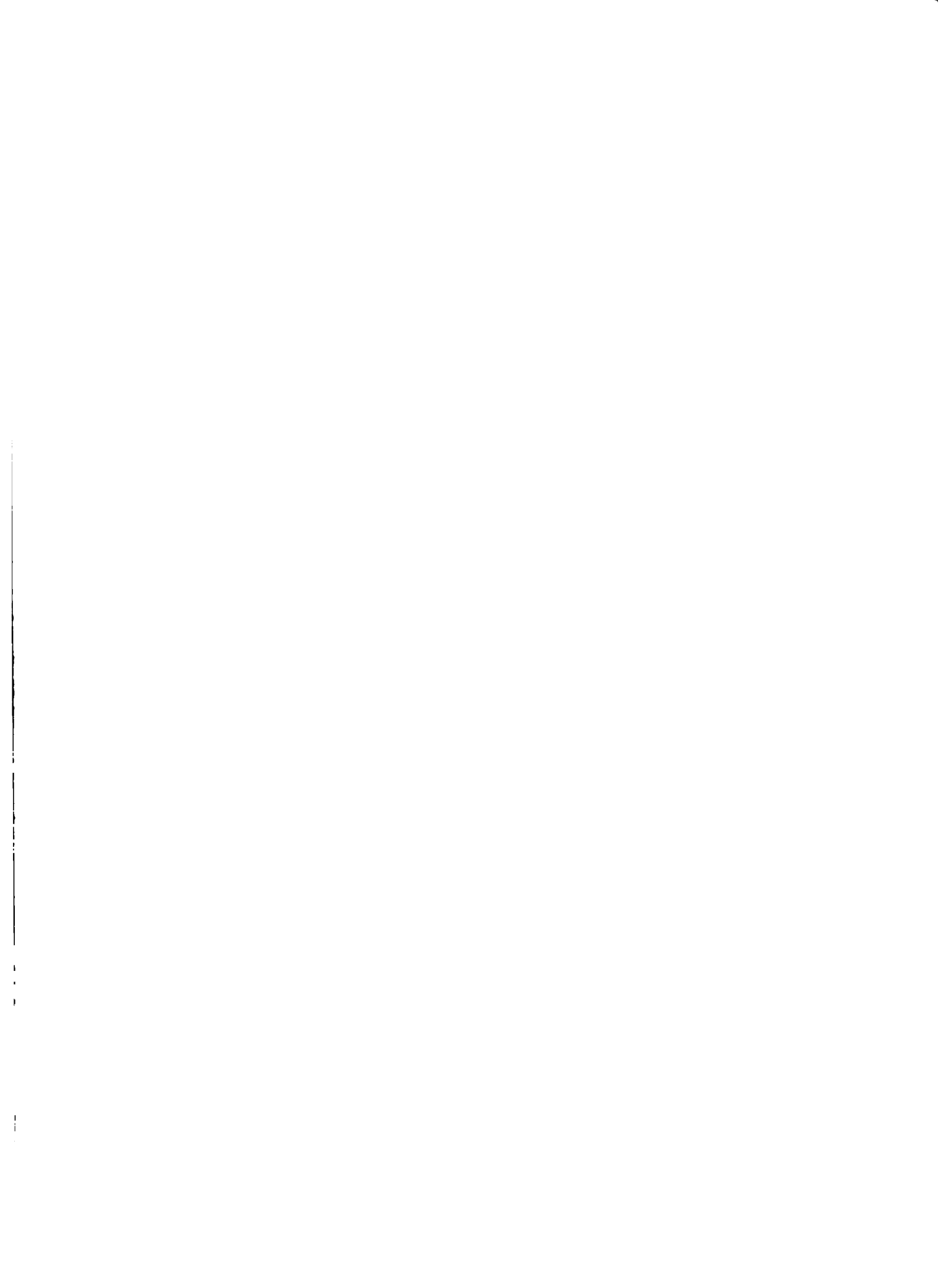

				rizar el sistema. Participacion de 15 tecnicos del nivel central y regional.	3	
2	2.1	2	19	Seminario taller sobre evaluacion de metodo y mecanismos de coordinacion para evaluar al final del ciclo el desempeno del sector, en correspondencia con las categorias de los planes anuales. Participacion de 25 tecnicos del nivel central y regional.	3	
2	2.1	2	20	Curso sobre la planificacion del mediano plazo; tecnicas de planificacion y el empleo de la computadora como instrumento de apoyo del analista economico. Participacion de 15 tecnicos de la DGE-MIDINRA.		2
2	2.1	2	21	Seminario taller sobre evaluacion de metodos y mecanismos de coordinacion empleados en la formulacion de los instrumentos de direccion economica del mediano plazo. Presentacion de propuesta metodologica para sus ajustes. Participacion de 15 tecnicos de la DGE-MIDINRA.		3
2	2.2	2	22	Curso sobre analisis de sistemas y simulacion como metodo de apoyo para el analisis y definicion de medidas de politicas en areas de accion prioritaria del sector . Participacion de 15 tecnicos de la DGE-MIDINRA.		2
2	2.2	2	23	Curso sobre metodologia y tecnicas de investigacion aplicadas al sector agropecuario. Participacion de 15 tecnicos de la DGE-MIDINRA.		1
2	2.2	2	24	Asesorar en la formulacion de subsistemas prioritarios del sector agropecuario. Formulacion de tres estudios especificos en apoyo a la definicion de medidas de politicas.		continua continua
2	2.2	2	25	Seminario taller sobre evaluacion del metodo y mecanismos de coordinacion existentes para el calculo de la generacion neta de divisas en el sector agropecuario y ajustes para su mejoramiento. Participacion de 10 tecnicos de la DGE-MIDINRA, Direcciones y empresas seleccionadas.	3y4	
2	2.3	2	26	Seminario sobre propuesta de sistema de informacion de apoyo a la formulacion de instrumentos de direccion economica y al analisis de politica para la DGE-MIDINRA. Participacion de 15 tecnicos de la DGE-MIDINRA.		2
2	2.3	2	27	Adiestramiento para operativizar el sistema computarizado para la consolidacion y procesamiento de la informacion relativa al levantamiento de los planes anuales. Participacion de 5 tecnicos de la DGE-MIDINRA.		4 1
2	2.3	2	28	Adiestramiento para operativizar sistema computarizado para la consolidacion y procesamiento de la informacion relativa al sistema de seguimiento y pronosticos del desempeno del		

				sector. Participacion de 5 tecnicos de la DGE-MIDINRA.	3y4
2	2.3	2	29	Adiestramiento para operativisar sistema de montaje y actualizacion de base de informacion en apoyo al analisis y planificacion de la politica agraria. Participacion de 5 tecnicos de la DGE-MIDINRA.	4 1y2
2	2.3	2	30	Adiestramiento en el uso de softwares en apoyo a la aplicacion de las tecnicas de investigacion para el analisis y planificacion de la politica agraria. Participacion de 20 tecnicos de la DGE-MIDINRA.	4 continua continua
3		3		APOYO A LA EVALUACION DE INSTRUMENTOS DE DIRECCION ECONOMICA Y DE METODOS PARA EL ANALISIS DE MEDIDAS DE POLITICA SECTORIALES.	
3	3.1	3	31	Evaluacion de metodos y mecanismos de coordinacion existentes para la formulacion de los planes anuales 1987/88 y 1988/89 y valoracion a nivel regional sobre efectividad de direccion.	1 1
3	3.1	3	32	Valoracion sobre metodos empleados para dar seguimiento y pronosticar el desempeño del sector en correspondencia con las principales categorias empleadas en el Plan Anual 1987/88.	4
3	3.1	3	33	Evaluacion del sistema de generacion de costos de produccion y mecanismos de coordinacion existentes a nivel central y regional.	3
3	3.1	3	34	Evaluacion sobre el metodo y mecanismos de coordinacion para la evaluacion, al final del ciclo, del desempeño del sector, en correspondencia con las categorias del Plan Anual 1987/88.	2
3	3.1	3	35	Analisis sobre metodos y mecanismos de coordinacion empleados para la formulacion de los instrumentos de direccion economica del mediano plazo.	1y2
3	3.1	3	36	Evaluacion del metodo aplicado para el calculo de la generacion neta de divisas en el sector agropecuario.	3y4
3	3.1	3	37	Evaluacion del sistema informatico de apoyo al analisis y planificacion de la politica agraria disponible en la DGE-MIDINRA. Recomendaciones y plan de accion para su fortalecimiento.	2
3	3.1	3	38	Evaluacion de softwares en apoyo a la aplicacion de tecnicas de investigacion; mantenimiento de la base informatica; el procesamiento de la informacion de los planes anuales y del sistema de seguimiento de costos y del desempeño del sector.	continua continua
3	3.2	3	39	Sistematizacion de la experiencia relativa al desarrollo del Sistema Sectorial de Planificacion (SSP).	3y4



3 3.2 3 40

Seminario regional sobre las experiencias del desarrollo de la planificación operativa sectorial ante la crisis económica y sus repercusiones agropecuarias.

3



7 COSTOS TOTALES (US\$).

AÑO Y FUENTE DE FINANCIAMIENTO	OBJETO DE GASTO MAYOR *									TOTAL
	1	2	3	4	5	6	7	8	9	
1987	74213	1880	2000	10000	2300	90000	1300	4000	400	186093
-Regulares	46713	1880	2000	6000	1300		800	4000	200	62893
-Externos	27500			4000	1000	90000	500		200	123200
1986	77856	1997	2900	10400	2500	32000	1500	4500	500	134153
-Regulares	47856	1997	2900	6400	1500	2000	1000	4500	300	69453
-Externos	30000		3000	4000	1000	30000	500		200	68700
1989	81020	2076	7000	9000	2600	33000	1700	5200	548	142144
-Regulares	49020	2076	4000	7000	1600	3000	1200	5200	348	73444
-Externos	32000		3000	2000	1000	30000	500		200	68700
TOTAL	233089	5953	11900	29400	7400	155000	4500	13700	1448	462390
-Regulares	143589	5953	8900	19400	4400	5000	3000	13700	848	204790
-Externos	89500		6000	10000	3000	150000	1500		600	260600

- * Cuentas por Objeto de Gastos:
1. Personal profesional internacional.
 2. Personal local de apoyo.
 3. Becas.
 4. Viajes oficiales (Coop. tecnica expertos).
 5. Documentos y materiales de oficina.
 6. Equipo.
 7. Comunicaciones y servicios generales.
 8. Contratos por resultado (Consultores).
 9. Otros.

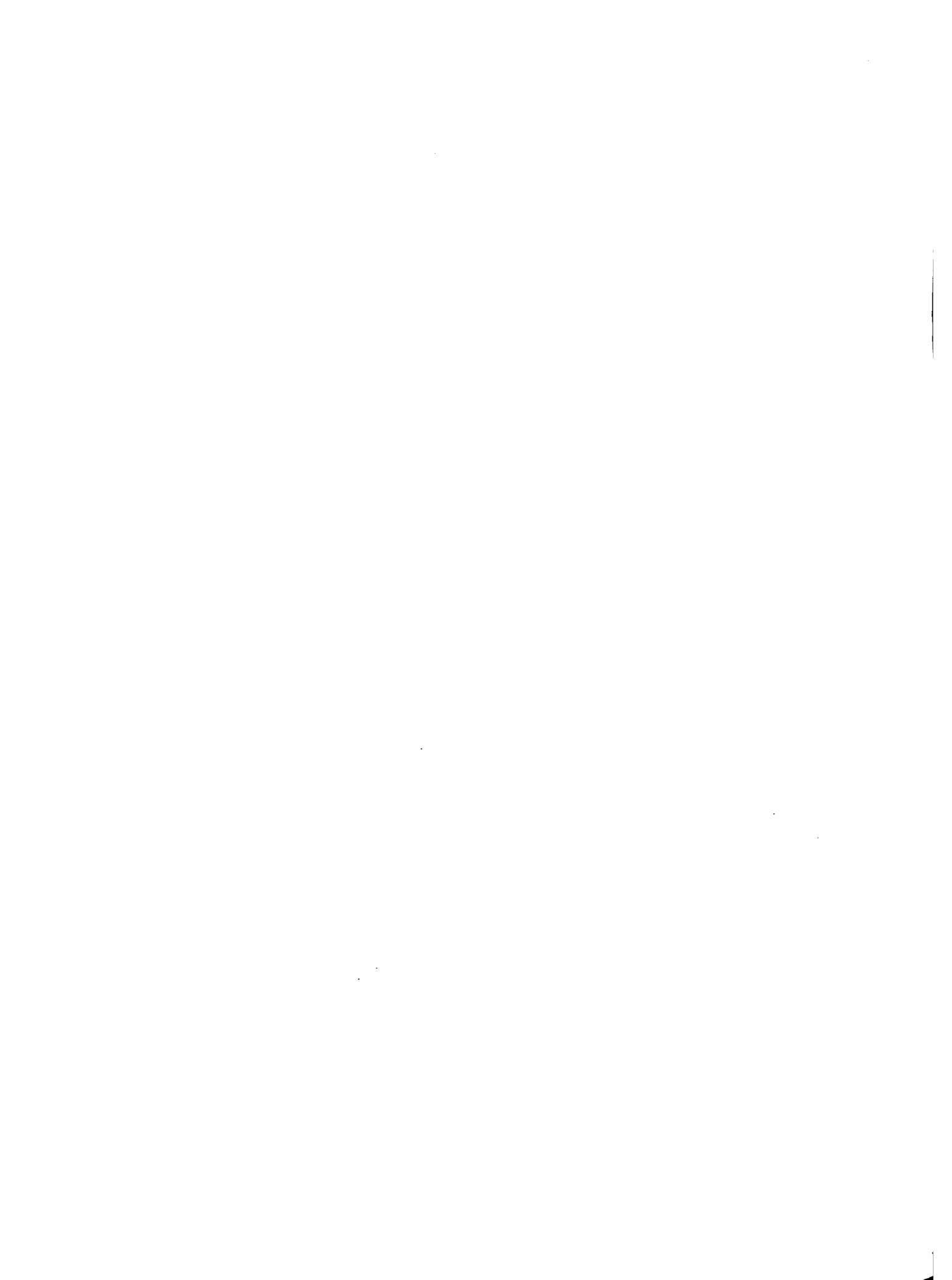

7 COSTOS TOTALES (US\$).

AÑO Y FUENTE DE FINANCIAMIENTO	OBJETO DE GASTO MAYOR †									TOTAL
	1	2	3	4	5	6	7	8	9	
1987	74213	1880	2000	6000	1300	115290	800	4000	200	205683
-Regulares	46713	1880	2000	6000	1300		800	4000	200	62893
-Externos	27500					115290				142790
1988	77856	1997	2900	6400	1500	2000	1000	4500	300	98453
-Regulares	47856	1997	2900	6400	1500	2000	1000	4500	300	68453
-Externos	30000									30000
1989	81020	2076	4000	7000	1600	3000	1200	5200	348	105444
-Regulares	49020	2076	4000	7000	1600	3000	1200	5200	348	73444
-Externos	32000									32000
TOTAL	233089	5953	8900	19400	4400	120290	3000	13700	848	409580
-Regulares	143589	5953	8900	19400	4400	5000	3000	13700	848	204790
-Externos	89500	0	0	0	0	115290	0	0	0	204790

- † Cuentas por Objeto de Gastos:
1. Personal profesional internacional.
 2. Personal local de apoyo.
 3. Becas.
 4. Viajes oficiales (Coop. tecnica expertos IICA).
 5. Documentos y materiales de oficina.
 6. Equipo.
 7. Comunicaciones y servicios generales.
 8. Contratos por resultado (Consultores).
 9. Otros.

B ESTIMACION DE COSTOS DE EQUIPO (US\$).

RUBROS	TOTAL
8.1 Sistema de computo para la DGE-MIDINRA en apoyo al analisis y planificacion de la politica agropecuaria.	81850
-CPU IBM 36 Mod. 5362-A02 (512k, 120Mb).	25000
-3 terminales 5291 Mod.2 (\$3200).	9600
-UPS 5Kb.	8000
-Impresora IBM 5224 Mod. 2, 240 l/m.	8400
-2 Microcomputadoras IBM PC XT (2fd 360k, 30Mb, 640k RAM, Graf. Hercules, Coop. Mat. 8087.) para trabajo autonomo o integradas al sistema, (\$3000).	6000
-2 monitores Amdek 310A (\$225).	450
-2 Impresoras IBM Proprinter XL (\$700)	1400
-Softwares (Operativo, programacion y aplicaciones) para equipo 36 y PC XT.	15000
-Materiales de instalacion (cables, conectores etc.)	1000
-Materiales de operacion (diskettes, papeleria etc.)	1500
-Adecuamiento de instalaciones.	2500
-Transporte, seguro y gestion para el aseguramiento.	3000
8.2 Equipo de apoyo a la capacitacion.	4440
-2 Wytobords 90x210cm. (\$160)	320
-2Wytobords 60x90cm. (\$60)	120
-Stencil electronico Gertener Mod.4130.	1600
-Retroproyector impresiones 3M.	900
-Materiales y utiles.	1500
8.3 Equipo de apoyo para la gestion del Proyecto.	34000
-Fotocopiadora (repuestos y materiales)	4000
-2 vehiculos Toyota de trabajo (\$12500).	25000
-Administrativo.	5000
TOTAL	120290

**PERFILES DE LOS COOPERANTES ITALIANOS
ORGANIZACION NO GUBERNAMENTAL TERRA NUOVA DE ITALIA**

1. ESTADISTICO, CAPACITADO EN MONTAJE DE SISTEMAS INFORMATICOS O ANALISTA DE SISTEMAS.

FUNCIONES GENERALES:

- Montaje del sistema informático y formulación de procedimientos operacionales.
- Elección de softwares y capacitación de sus usos.
- Apoyo en la implementación del levantamiento y análisis de información de campo.
- Apoyar el montaje de una base de datos numérica y de textos.
- Cooperar en la computarización del Plan Anual del sector agropecuario y del seguimiento de costos de producción.
- Apoyo en la aplicación de métodos computarizados en la definición de métodos y sistemas para la realización de estudios.

2. ECONOMISTA CON EXPERIENCIA EN PLANIFICACION Y ANALISIS DE POLITICAS.

FUNCIONES GENERALES:

- Capacitación en técnicas de investigación.
- Apoyar el proceso de programación y evaluar el desempeño del sector.
- Apoyar la realización de estudios específicos que contribuyan a la definición de medidas de políticas.

9. OBSERVACIONES

Los recursos externos relativos al "Personal profesional internacional" de la Cuenta 1, están destinados a la consecución de 2 cooperantes en las áreas de informática en apoyo al análisis de políticas (analista de sistemas) y en el área de las técnicas de investigación. En esta última se hace referencia a la necesidad de contar con un cooperante que tenga experiencia docente en Economía Agrícola y en áreas tales como la Econometría o la Programación Matemática aplicada a problemas del sector. Ambos cooperantes son importantes para complementar y potenciar la acción de la cooperación externa del proyecto, tanto en los aspectos metodológicos como en los de capacitación.

Los recursos destinados a la adquisición de equipo son un componente de gran importancia dado que van orientados a hacerle frente a una de las mayores restricciones con que cuenta el Sistema Sectorial de Planificación y que incide no solamente en la ejecución del proyecto de cooperación técnica, sino que también en la realización y sostenimiento de sus acciones recurrentes.

De la concepción estratégica del proyecto, más la necesidad de solventar este tipo de restricciones, se desprende que lo que se pretende con la cooperación técnica es realizar un cambio cualitativo de gran impacto en la eficiencia de trabajo y en la formación de los técnicos que las realizan en provecho de la consolidación y del desarrollo mismo del Sistema Sectorial de Planificación liderado por la División General de Economía del MIDINRA.



Handwritten text at the top of the page, possibly a title or header.

Handwritten text in the upper left quadrant, possibly a date or reference number.