



INSTITUTO INTERAMERICANO DE COOPERACION PARA LA AGRICULTURA
 INTER-AMERICAN INSTITUTE FOR COOPERATION ON AGRICULTURE
 INSTITUT INTERAMERICAIN DE COOPERATION POUR L'AGRICULTURE
 INSTITUTO INTERAMERICANO DE COOPERACÃO PARA A AGRICULTURA

Subdirección General Adjunta de Operaciones
 Office of the Deputy Director General for Operations
 Sous-Direction Générale Adjointe d'Opérations
 Subdireção-Geral Adjunta de Operações

CENTRO DE PROYECTOS DE INVERSION
 INVESTMENT PROJECTS CENTER
 CENTRE DE PROJETS D'INVESTISSEMENT
 CENTRO DE PROJOTOS DE INVESTIMENTO



QUE ES EL CEPI?



WHAT IS CEPI?



QU'EST CE QUE LE CEPI?



O QUE É O CEPI?

IICA
 #2.176
 1983

San José, Costa Rica
 1983

IICA



INSTITUTO INTERAMERICANO DE COOPERACION PARA LA AGRICULTURA
INTER-AMERICAN INSTITUTE FOR COOPERATION ON AGRICULTURE
INSTITUT INTERAMERICAIN DE COOPERATION POUR L'AGRICULTURE
INSTITUTO INTERAMERICANO DE COOPERACÃO PARA A AGRICULTURA

Subdirección General Adjunta de Operaciones
Office of the Deputy Director General for Operations
Sous-Direction Générale Adjointe d'Opérations
Subdireção-Geral Adjunta de Operações

CENTRO DE PROYECTOS DE INVERSION
INVESTMENT PROJECTS CENTER
CENTRE DE PROJETS D'INVESTISSEMENT
CENTRO DE PROJOTOS DE INVESTIMENTO



QUE ES EL CEPI?



WHAT IS CEPI?



QU'EST CE QUE LE CEPI?



O QUE É O CEPI?

San José, Costa Rica
1983

This One



SSS2-E82-24KB

Digitized by Google

COLECCION ESPECIAL
NO SACR DE BIBLIOTECA
II

IICA
#2.176
1983

CENTRO DE PROYECTOS DE INVERSION

CEPI

1. Necesidad del Centro

La Octava Conferencia Interamericana de Agricultura, considerando que las necesidades de capacitación y de elaboración de proyectos para el desarrollo agrícola y rural superan ampliamente la capacidad actual instalada en los países de América Latina y el Caribe, recomendó:

- a. Continuar los programas de capacitación para la preparación y evaluación de proyectos agrícolas.
- b. Ampliar la acción de apoyo a los países en la identificación y formulación de proyectos para el desarrollo agrícola y rural.

Los desembolsos en términos relativos correspondientes al financiamiento externo del sector rural de los países en desarrollo ha disminuido en los últimos años tal y como se ha demostrado en algunos estudios¹. Además de este problema, existe el de no poder generar proyectos de inversión y los cuales han de afectar en mayor grado a los países de menor desarrollo relativo, por lo cual se presenta como una gran necesidad de que el IICA, en forma prioritaria apoye a estos países en la preparación de proyectos de inversión, que tengan como objetivos una mayor producción, un mayor bienestar y un desarrollo sectorial que garantice la seguridad alimentaria, las divisas y los sustitutos agrícolas de los hidrocarburos.

2. Origen

El Centro de Proyectos de Inversión (CEPI), del Instituto Interamericano de Cooperación para la Agricultura es una dependencia de la Subdirección General Adjunta de Operaciones y el cual se estableció en julio de 1982, por disposición del Director General del IICA. Su origen se remonta a la antigua División de Identificación y Elaboración de Proyectos Agrícolas, creada en el año 1978, y a las limitaciones institucionales en la identificación, preparación y ejecución satisfactoria de proyectos de inversión a nivel del sector y la falta crucial de personal capa-

1 Centro de Proyectos de Inversión (CEPI).

citado en la identificación, preparación y ejecución de proyectos de inversión en el sector rural.

3. Propósito

El Centro de Proyectos de Inversión (CEPI) tiene como propósito cooperar con los países miembros y con las unidades del Instituto en la identificación y formulación de proyectos.

4. Naturaleza

El Centro en el área de su competencia, es un órgano de apoyo al IICA y de servicio directo a los países miembros en coordinación con las oficinas del IICA en los países.

5. Estructura

Depende de la Subdirección General Adjunta de Operaciones, está a cargo de un Director, cuenta con dos Divisiones, una para asuntos metodológicos y capacitación y otra para elaboración de proyectos. Temporalmente podrá contar además con unidades conjuntas o especiales, dependiendo de los convenios que se firmen con instituciones financieras.

6. Funciones básicas

- i. Apoyar a las unidades operativas, a los Directores de Programas y a la Dirección de Financiamiento Externo en la preparación de proyectos.
- ii. Desarrollar metodologías para la identificación y elaboración de los proyectos internos que requieren las operaciones normales del Instituto.
- iii. Capacitar en la identificación y elaboración de proyectos a funcionarios del Instituto vinculados con estas actividades.
- iv. Apoyar a los países miembros, de común acuerdo con las Oficinas del IICA y/o con otros organismos internacionales en:
 - la identificación y preparación de proyectos de inversión para el el sector,
 - la capacitación del personal nacional en la identificación y preparación de proyectos,

- el desarrollo de metodologías para la identificación y preparación de proyectos de inversión para el sector,
 - la organización de unidades de identificación y preparación de proyectos.
- v. Supervisar y coordinar las acciones relacionadas con metodologías, identificación, preparación y capacitación en proyectos de las unidades especiales de carácter temporal que dependen del CEPI, en lo referente a metodologías y capacitación de proyectos.

7. División de Capacitación y Diseño de Metodologías en Proyectos

a. Propósitos

Diseñar o ajustar metodologías y capacitar el personal del IICA y de los países miembros en la elaboración de proyectos para ser financiados con recursos de cuotas o externos.

b. Funciones básicas

- i. Desarrollar por su propia cuenta o en colaboración con otras instituciones, cursos de capacitación en identificación, preparación y evaluación de proyectos para los países miembros.
- ii. Capacitar en servicio al personal de los países miembros en identificación y preparación de proyectos, con el propósito de ampliar cualitativa y cuantitativamente los recursos humanos de que disponen para estos fines.
- iii. Desarrollar material didáctico que divulgue la experiencia del IICA en los proyectos que realicen sus unidades operativas y en los trabajos específicos del Centro de Proyectos de Inversión.
- iv. Desarrollar metodologías en los diferentes aspectos del proceso de identificación, preparación y evaluación de proyectos, que permitan mejorar cuantitativamente y cualitativamente los documentos de proyectos para financiamiento externo o interno.
- v. Desarrollar mecanismos de capacitación del personal del IICA en identificación y elaboración de proyectos a ser

financiados con recursos de cuota o externos, en colaboración con las Unidades del Instituto que correspondan.

- vi. Colaborar en el desarrollo de formatos de proyectos que se ajustan a las variadas necesidades de operación del IICA.

8. División de Identificación y Formulación de Proyectos

a. Propósito

Colaborar en la identificación y elaboración de proyectos que las unidades operativas del IICA ejecuten con recursos de cuotas o externos.

b. Funciones básicas

- i. Colaborar con las instituciones nacionales correspondientes a través de las Oficinas del IICA, en la identificación y elaboración de proyectos que los países puedan someter a financiamiento internacional.
- ii. Colaborar con las Oficinas del IICA en los países en la identificación de proyectos en que el IICA podría participar en la elaboración y/o ejecución con recursos propios o externos.
- iii. Colaborar con las unidades operativas del Instituto en la identificación de los proyectos que tengan posibilidad de convertirse en proyectos de inversión con recursos externos.
- iv. Colaborar estrechamente con el Fondo Simón Bolívar y otros fondos que se establezcan en la identificación y diseño de proyectos que puedan servir de "semilla" o "pilotos" para captar recursos externos.
- v. Promover la participación del IICA como Institución en las misiones de identificación del BID y el Banco Mundial y en la medida de las posibilidades en otros organismos financieros.

9. Información

Para mayor información sobre las actividades del Centro y en especial sobre cursos de capacitación en identificación y formulación de proyectos diríjase a:

Oficina del IICA en su país; o

IICA – Sede Central
Centro de Proyectos de Inversión
Apartado 55
Coronado 2200
San José, Costa Rica

INSTITUTO INTERAMERICANO DE COOPERACION PARA LA AGRICULTURA

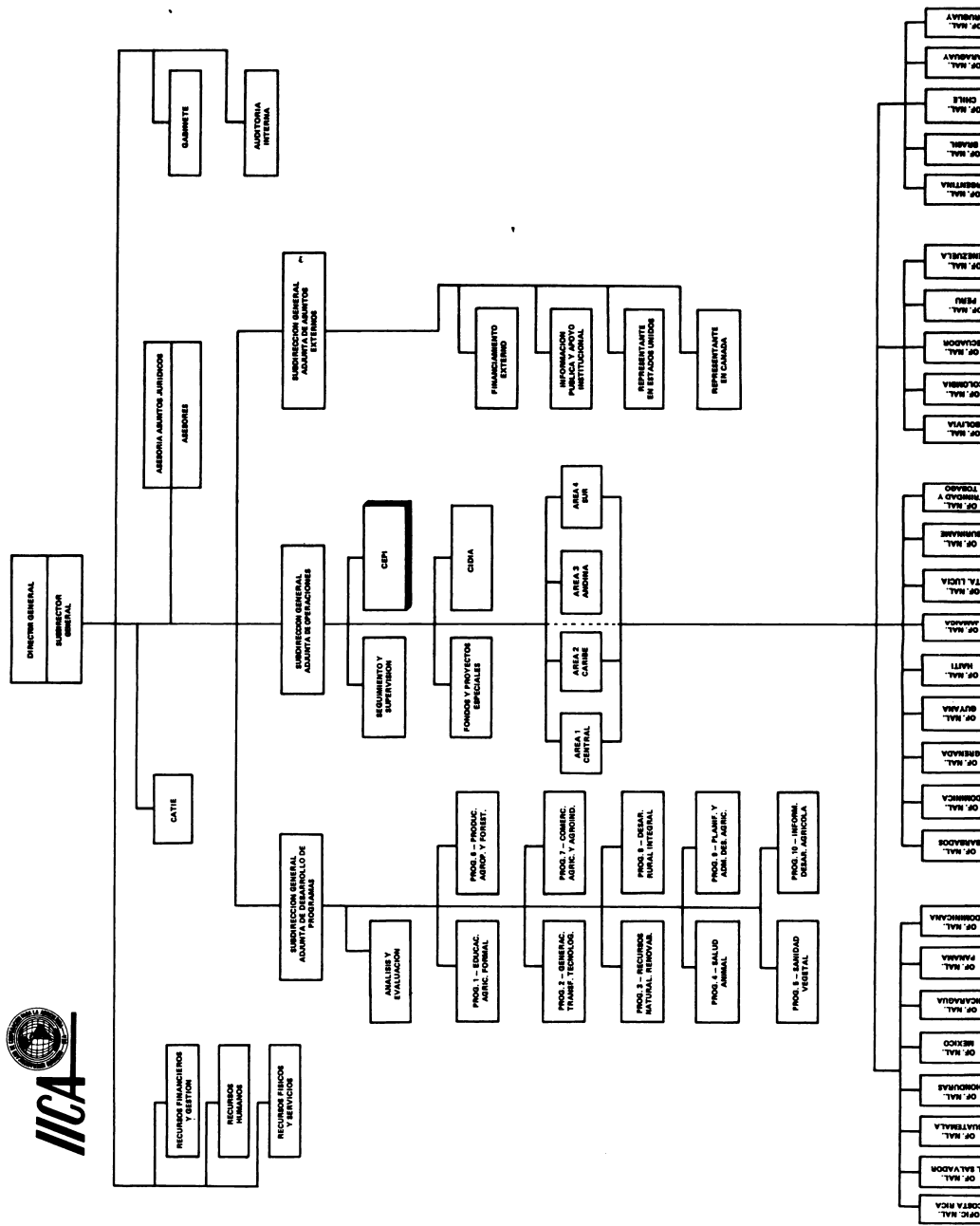

INVESTMENT PROJECTS CENTER

CEPI

1. Need for the Center

The Eighth Inter-American Conference on Agriculture noted that needs for training and project preparation for agricultural and rural development considerably outweighed current capabilities in the countries of Latin America and the Caribbean. It therefore recommended:

- a. That training programs be pursued for the preparation and evaluation of agricultural projects.
- b. That support to the countries be expanded for the identification of and formulation of project for agricultural and rural development.

Relative outlays of external funds for the rural sector in developing countries have declined in recent years, as several studies have shown.¹ At the same time, countries have found that they are unable to generate investment projects. These two problems will have a major impact on the relatively less developed countries, and it has therefore become essential for IICA to give high priority to supporting these countries for preparing investment projects. Such projects would pursue the objective of increasing production, improving well-being and enhancing sectoral development in order to guarantee food security, foreign exchange and agricultural replacements for hydrocarbons.

2. Origin

The Investment Projects Center (CEPI) of the Inter-American Institute for Cooperation on Agriculture (IICA) is part of the Office of the Assistant Deputy Director General for Operations. It opened in July, 1982, at the request of the IICA's Director General, but it stemmed from the former Division for the Identification and Preparation of Agricultural Projects, established in 1978. It is a response to the problem of

1 Investment Projects Center (CEPI)

institutional limitations and a crucial shortage of personnel trained to identify, prepare and implement investment projects in the rural sector.

3. Purpose

The purpose of the Investment Projects Center (CEPI) is to cooperate with the member countries and with Institute units in project identification and formulation.

4. Nature

In its area of competence, the Center is a support office for IICA and provides direct service to the member countries, in coordination with local IICA offices.

5. Structure

CEPI is part of the Office of the Assistant Deputy Director General for Operations. It is headed by a Director and contains two Divisions: one for methodology and training, and the other for project writing. It may also include temporary joint or special units prescribed by agreements signed with funding institutions.

6. Basic functions

- i. To support operating units, Program Directors and the Office of External Financing in project preparation.
- ii. To develop methodologies for the identification and preparation of in-house projects required for normal Institute operations.
- iii. To provide training in project identification and preparation Institute employees engaged in these activities.
- iv. To support the member countries, by common agreement with the IICA Offices and/or with other international organizations, in:
 - identifying and preparing investment projects for the sector;
 - training national staff in project identification and preparing investment projects for the sector;

- organizing units for project identification and preparation.
- v. To supervise and coordinate actions in special, temporary CEPI units, involving project methodologies, identification, preparation and training.

7. Division of Project Training and Design Methodologies

a. Purposes

To design or adapt methodologies and to train IICA personnel and staff members from the member countries in writing projects for funding with quota or external resources.

b. Basic functions

- i. On its own initiative, or in cooperation with other institutions, to hold training courses for the member countries in project identification, preparation and evaluation.
- ii. To provide in-service training for personnel from the member countries in project identification and preparation, for the purpose of making qualitative and quantitative improvements in human resources for this area.
- iii. To develop teaching materials for disseminating the experience IICA has acquired in the projects performed by its operating units and in specific tasks by the Investment Projects Center.
- iv. To develop methodologies for the different facets of project identification, preparation and evaluation processes, by which to make quantitative and qualitative improvements in project documents for external or internal financing.
- v. To develop mechanisms for training IICA staff in the identification and preparation of projects to be funded with quota or external resources, in cooperation with pertinent Institute Units.
- vi. To cooperate in the development of project formats adaptable to the IICA's diverse operating needs.

8. Division of Project Identification and Formulation

a. Purpose

To cooperate in the identification and preparation of projects being performed by IICA's operating units with quota or external resources.

b. Basic functions

- i. To cooperate with pertinent national institutions through IICA's offices, in the identification and preparation of projects that the countries can submit for international funding.**
- ii. To cooperate with IICA offices in the countries in identifying areas in which IICA can assist with project preparation and/or implementation, using Institute funds or external resources.**
- iii. To cooperate with the Institute's operating units in the identification of areas that have the potential of developing into investment projects for external resources.**
- iv. To cooperate closely with the Simon Bolivar Fund and any other funds that may be established, in the identification and design of "seeds" or "pilot" projects for attracting external resources.**
- v. To promote IICA's participation as an institution in identification teams from the IDB, the World Bank and, as much as possible, other banking agencies.**

9. Information

For further information on Center activities and on specific training courses on project identification and formulation, contact:

IICA Office in your country; or,

IICA — Sede Central
Centro de Proyectos de Inversión
Apartado 55, 2200 Coronado
San Jose, Costa Rica

INTER AMERICAN INSTITUTE FOR COOPERATION ON AGRICULTURE

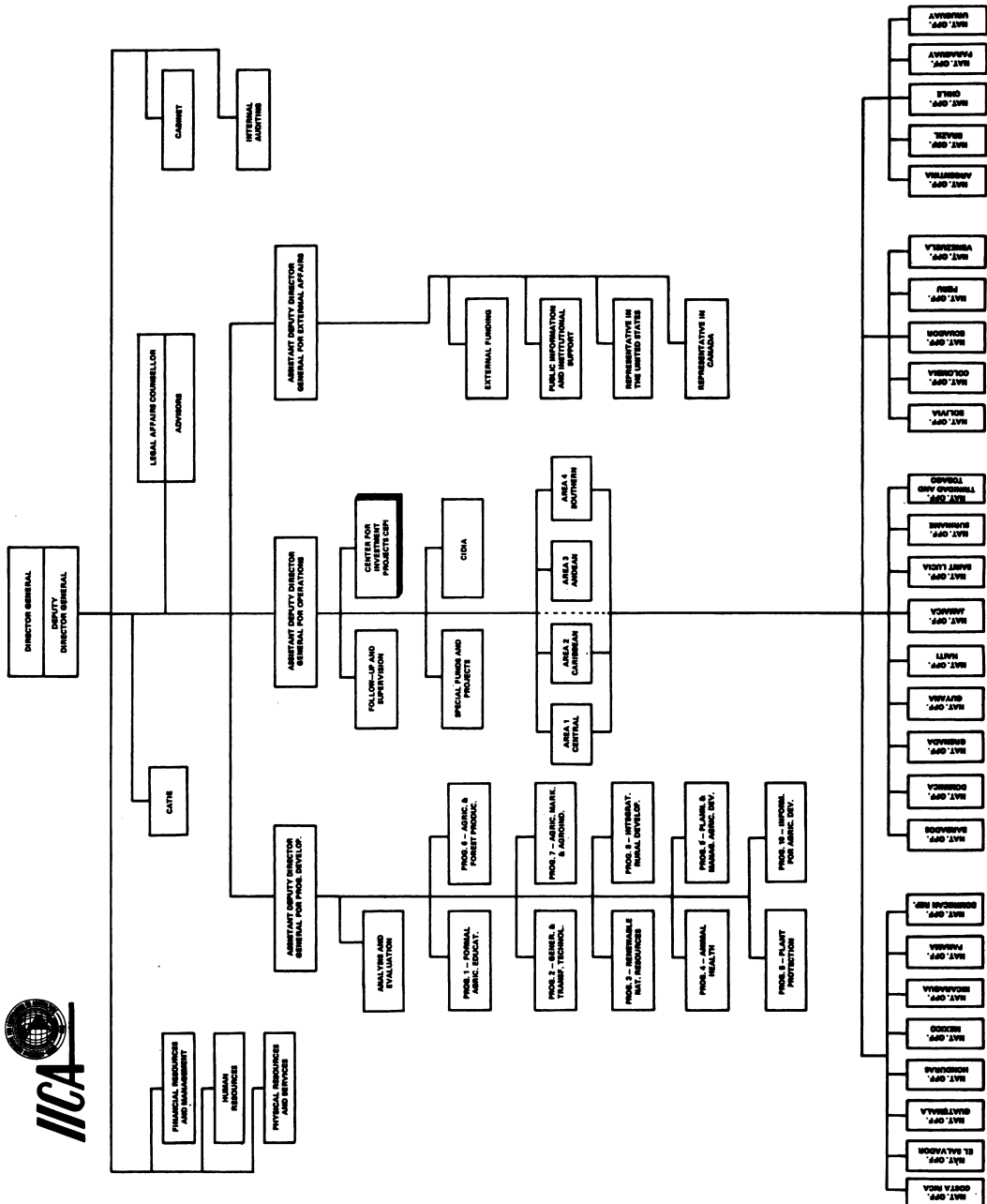

CENTRE DE PROJETS D'INVESTISSEMENT

CEPI

1. Justification du Centre

La Huitième Conférence Interaméricaine de l'Agriculture, considérant les besoins en formation des cadres travaillant dans le secteur de l'élaboration de projets pour le développement agricole et rural et les capacités existantes au niveau des pays d'Amérique Latine et des Antilles, a recommandé:

- a. De poursuivre les programmes de formation pour la préparation et l'évaluation de projets.
- b. De renforcer cet appui au niveau des pays dans le domaine de l'identification et de la formulation de projets pour le développement agricole et rural.

Des études¹ montrent que les dépenses correspondantes au financement externe du secteur rural des pays en voie de développement ont relativement baissé pendant les dernières années et que simultanément les pays, principalement les moins développés, affrontent de sérieuses difficultés à formuler les projets d'investissement. Il apparaît donc nécessaire que les pays puissent bénéficier d'un appui au niveau de la préparation de projets d'investissement, dans le but d'augmenter la production, d'améliorer le bien être et d'assurer un développement sectoriel qui garantisse la sécurité alimentaire, les devises et les économies d'énergie.

2. Origine du Centre

Le Centre de Projets d'Investissement (CEPI) de l'Institut Interaméricain de Coopération pour l'Agriculture est une dépendance de la Sous-Direction Adjointe des Opérations qui remplace l'ex-division d'Identification et d'Elaboration de Projets Agricoles mise en place en 1978. Il a été créé par ordonnance du Directeur Général de l'IICA en Juillet 1982 en vue de répondre aux problèmes institutionnels et au

1 Centre de Projets d'Investissement (CEPI).

manque de personnel qualifié qui limitent l'identification, la préparation et l'exécution des projets d'investissement dans le secteur rural.

3. Son but

Le but du Centre des Projets d'Investissement (CEPI) est de coopérer avec les pays membres et d'apporter son appui aux différentes unités de l'Institut dans le domaine de l'identification et de la formulation de projets.

4. Nature

Dans cette perspective, le Centre joue fondamentalement un rôle d'appui en offrant ses services aux différentes instances de l'IICA et aux pays membres en coordination avec les bureaux de L'IICA localisés au niveau des pays.

5. Structure

Ce Centre dépend de la Sous-Direction Général Adjointe, tout en ayant son propre directeur¹. Il est composé de deux divisions, l'une chargée de la recherche méthodologique et de la formation, l'autre de l'élaboration des projets. Provisoirement, il peut s'adjoindre des unités spécialisées au travers de conventions signées avec les Institutions Financières.

6. Fonctions de base

- i. Appuyer les unités opératives, les Directeurs de Programmes et la Direction de Financement Externe de l'IICA dans l'exercice de leurs activités.
- ii. Assurer un appui et une recherche méthodologique en identification et élaboration de projets auprès de diverses instances de l'IICA dans le cadre de leurs activités.
- iii. Former, dans le domaine de l'identification et de l'élaboration de projets, les fonctionnaires de l'Institut exerçant une activité dans ce secteur.
- iv. Appuyer les pays membres, d'un commun accord avec les bureaux de l'IICA et/ou les autres organismes internationaux, dans les domaines suivants:

1 Voir organigramme ci-joint.

- l'identification et la préparation de projets d'investissement;
 - le développement de méthodologies pour l'identification et la préparation de projets d'investissement;
 - l'organisation d'unités d'identification et de préparation de projets.
- v. Superviser et coordonner les actions relatives à la formation et à la recherche méthodologique avec les unités spéciales associées au CEPI dans le cadre de conventions spécifiques.

7. La Division de Formation et de Recherche méthodologique en évaluation de projets

a. Son but

Apporter un appui méthodologique et former les cadres de l'IICA et des pays membres dans le domaine de l'élaboration de projets qui sont susceptibles d'être financés soit sur ressources extérieures soit sur ressources propres de l'IICA (cuotas).

b. Fonctions de base

- i. Donner des cours de formation en identification, préparation et évaluation de projets au niveau des pays membres, directement ou en collaboration avec d'autres institutions.
- ii. Former le personnel des pays membres en poste dans le domaine de l'identification et de la préparation de projets afin d'en améliorer le nombre et la compétence.
- iii. Publier le matériel didactique, à partir d'expérience acquise au niveau des unités opératives de l'IICA et des travaux spécifiques du Centre de Projets d'Investissement.
- iv. Favoriser les recherches méthodologiques dans les différents aspects du processus d'identification, de préparation et d'évaluation de projets en vue d'assurer une amélioration quantitative et qualitative des travaux effectués pour les financements externes et internes.

- v. Développer des mécanismes pour la formation du personnel de l'IICA dans l'identification et l'élaboration de projets en collaboration avec les unités correspondantes de l'Institut.
- vi. Collaborer à l'élaboration et à la mise au point des fiches signalétiques de projets en vue de répondre aux différentes nécessités d'opération de l'IICA.

8. Division d'Identification et de Formulation des projets

a. Son but

Collaborer à l'identification et à l'élaboration des projets que les unités opératives de l'IICA exécutent sur ressources externes ou internes (cuotas).

b. Fonctions de base

- i. Participer avec les institutions nationales correspondantes à travers les bureaux de l'IICA à l'identification et à l'élaboration des projets que les pays entendent soumettre au financement international.
- ii. Collaborer avec les bureaux de l'IICA en place au niveau des pays à l'identification, l'élaboration et/ou à l'exécution de projets que l'IICA pourrait financer sur ressources propres ou à travers de ressources extérieures.
- iii. Collaborer avec les unités opératives de l'Institut à l'identification des projets en vue de pouvoir les soumettre aux Institutions Financières intéressées.
- iv. Collaborer étroitement dans le domaine de la recherche et de l'identification de projet avec le Fonds Simon Bolivar et d'autres Fonds qui peuvent jouer un rôle catalyseur vis à vis des Institutions Financières.
- v. Promouvoir la participation de l'IICA, en tant qu'Institution, aux travaux d'identification de la BID, de la Banque Mondiale et d'autres organismes Financiers.

9. Information

Pour une meilleure information sur les activités du Centre, et spécialement sur les cours de formation en identification et formulation de projets, prière de s'adresser au Bureau de l'IICA dans chaque pays ou à:

IICA — Siège Central
Centre de Projets d'Investissement
B.P. 55 — 2200 Coronado
San José, Costa Rica



DIRECTEUR GENERAL
SOUS-DIRECTEUR GENERAL

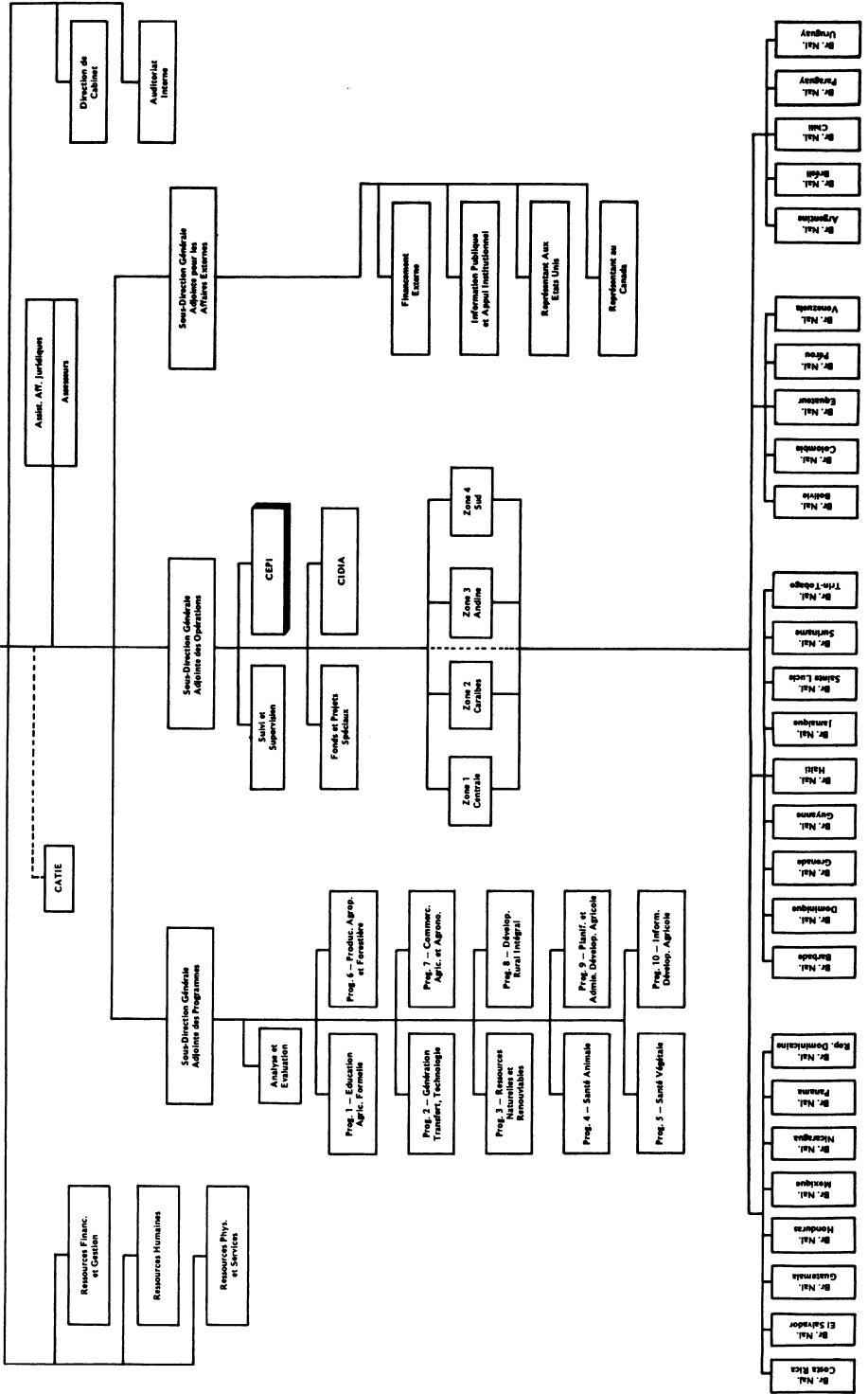

CENTRO DE PROJETOS DE INVESTIMENTO

CEPI

1. Necessidade do Centro

A Oitava Conferência Interamericana de Agricultura, considerando que as necessidades de treinamento e de elaboração de projetos para o desenvolvimento agrícola e rural superam amplamente a capacidade atual instalada nos países da América Latina e do Caribe, recomendou:

- a. Continuar os programas de treinamento para a preparação e avaliação dos projetos agrícolas.
- b. Ampliar a ação de apoio aos países na identificação e formulação de projetos para o desenvolvimento agrícola e rural.

Os desembolsos em termos relativos correspondentes ao financiamento externo do setor rural dos países em desenvolvimento têm decaído nos últimos anos, tal e como foi demonstrado em alguns estudos (1). Além deste problema, existe o de não poder gerar projetos de investimento, o que afeta em maior grau aos países de menor desenvolvimento relativo, e em consequência torna-se necessário que o IICA, em forma prioritária apóie a estes países na preparação de tais projetos, que tenham como objetivo uma maior produção, um maior bem-estar e um desenvolvimento setorial que garanta a segurança alimentar, as divisas e os substitutos agrícolas dos hidrocarbonetos.

2. Origem

O Centro de Projetos de Investimento (CEPI), do Instituto Interamericano de Cooperação para a Agricultura é uma dependência da Subdireção-Geral Adjunta de Operações que se estabeleceu em julho de 1982, por disposição do Diretor-Geral do IICA. Sua origem remonta à antiga Divisão de Identificação e Elaboração de Projetos Agrícolas, criada no ano de 1978, e às limitações institucionais na identificação, preparação e execução satisfatória de projetos de investimento a nível do setor e a falta crucial de pessoal capacitado na identificação, preparação e execução de projetos de investimento no setor rural.

1. Centro de Projetos de Investimento (CEPI).

3. Propósito

O Centro de Projetos de Investimento (CEPI) tem como propósito cooperar com os países membros e com as unidades do Instituto na identificação e formulação de projetos.

4. Natureza

O Centro na área de sua competência, é um órgão de apoio do IICA e de serviço direto aos países membros em coordenação com os escritórios do IICA nos países.

5. Estrutura

Depende da Subdireção-Geral Adjunta de Operações, está a cargo de um Diretor, conta com duas Divisões, uma para assuntos metodológicos e treinamento e outra para elaboração de projetos. Temporalmente poderá contar ademais com unidades conjuntas ou especiais, dependendo dos convênios que se assinem com instituições financeiras.

6. Funções básicas

- i. Apoiar as unidades operacionais, aos Diretores de Programas e a Direção de Financiamento Externo na preparação dos projetos.
- ii. Desenvolver metodologias para a identificação e elaboração dos projetos internos que requerem as operações normais do Instituto.
- iii. Capacitar na identificação e elaboração dos projetos a funcionários do Instituto vinculados com estas atividades.
- iv. Apoiar aos países membros, de comum acordo com os Escritórios do IICA e/ou com outros organismos internacionais nos seguintes casos:
 - na identificação e preparação de projetos de investimento para o setor,
 - no treinamento de pessoal nacional na identificação e preparação de projetos,
 - no desenvolvimento de metodologias para a identificação e preparação de projetos de investimento para o setor.

- na organização de unidades de identificação e preparação de projetos.
 - v. Supervisar e coordenar as ações relacionadas com metodologias, identificação, preparação e treinamento de projetos das unidades especiais de caráter temporal que dependem do CEPI, no referente a metodologias e treinamento de projetos.
- 7. Divisão de Treinamento e Formulação de Metodologias em Projetos.**
- a. **Propósitos**

Formular ou ajustar metodologias e capacitar o pessoal do IICA e dos países membros na elaboração dos projetos a ser financiados com recursos de cotas ou externos.
 - b. **Funções básicas**
 - i. Desenvolver por sua própria conta ou em colaboração com outras instituições, cursos de treinamento em identificação, preparação e avaliação de projetos para os países membros.
 - ii. Treinar o pessoal dos países membros na identificação e preparação de projetos, com o propósito de ampliar qualitativa e quantitativamente os recursos humanos de que dispõem para estes fins.
 - iii. Desenvolver material didático que divulgue a experiência do IICA nos projetos que realizem suas unidades operacionais e nos trabalhos específicos do Centro de Projetos de Investimento.
 - iv. Desenvolver metodologias nos diferentes aspectos do processo de identificação, preparação e avaliação dos projetos, que permitam melhorar quantitativa e qualitativamente os documentos desses projetos para financiamento externo ou interno.
 - v. Desenvolver mecanismos de treinamento do pessoal do IICA em identificação e elaboração de projetos a ser financiados com recursos de cota ou externos, em colaboração com as Unidades do Instituto que correspondam.

- vi. Colaborar no desenvolvimento de esboços de projetos que se ajustem às variadas necessidades de operação do IICA.

8. Divisão de Identificação e Formulação de Projetos

a. Propósito

Colaborar na identificação e elaboração dos projetos que as unidades operacionais do IICA executem com recursos de cotas ou externos.

b. Funções básicas

- i. Colaborar com as instituições nacionais correspondentes através dos Escritórios do IICA, na identificação e elaboração dos projetos que os países possam submeter a financiamento internacional.
- ii. Colaborar com os Escritórios do IICA nos países na identificação de projetos em que o IICA poderia participar na elaboração e/ou execução com recursos próprios ou externos.
- iii. Colaborar com as unidades operacionais do Instituto na identificação dos projetos que tenham possibilidade de converter-se em projetos de investimento com recursos externos.
- iv. Colaborar estreitamente com o Fundo Simón Bolívar e outros fundos que se estabeleçam na identificação e formulação dos projetos que possam servir de “semente” ou “projeto-piloto” para captar recursos externos.
- v. Promover a participação do IICA como Instituição nas missões de identificação do BID e do Banco Mundial e na medida das possibilidades em outros organismos financeiros.

9. Informação

Para maior informação sobre as atividades do Centro e em especial sobre cursos de treinamento em identificação e formulação de projetos, dirija-se ao seguinte endereço:

Escritório do IICA no seu país; ou,

IICA-Sede Central
Centro de Proyectos de Inversión
Apartado 55
Coronado 2200
San José, Costa Rica

INSTITUTO INTERAMERICANO DE COOPERACION PARA LA AGRICULTURA

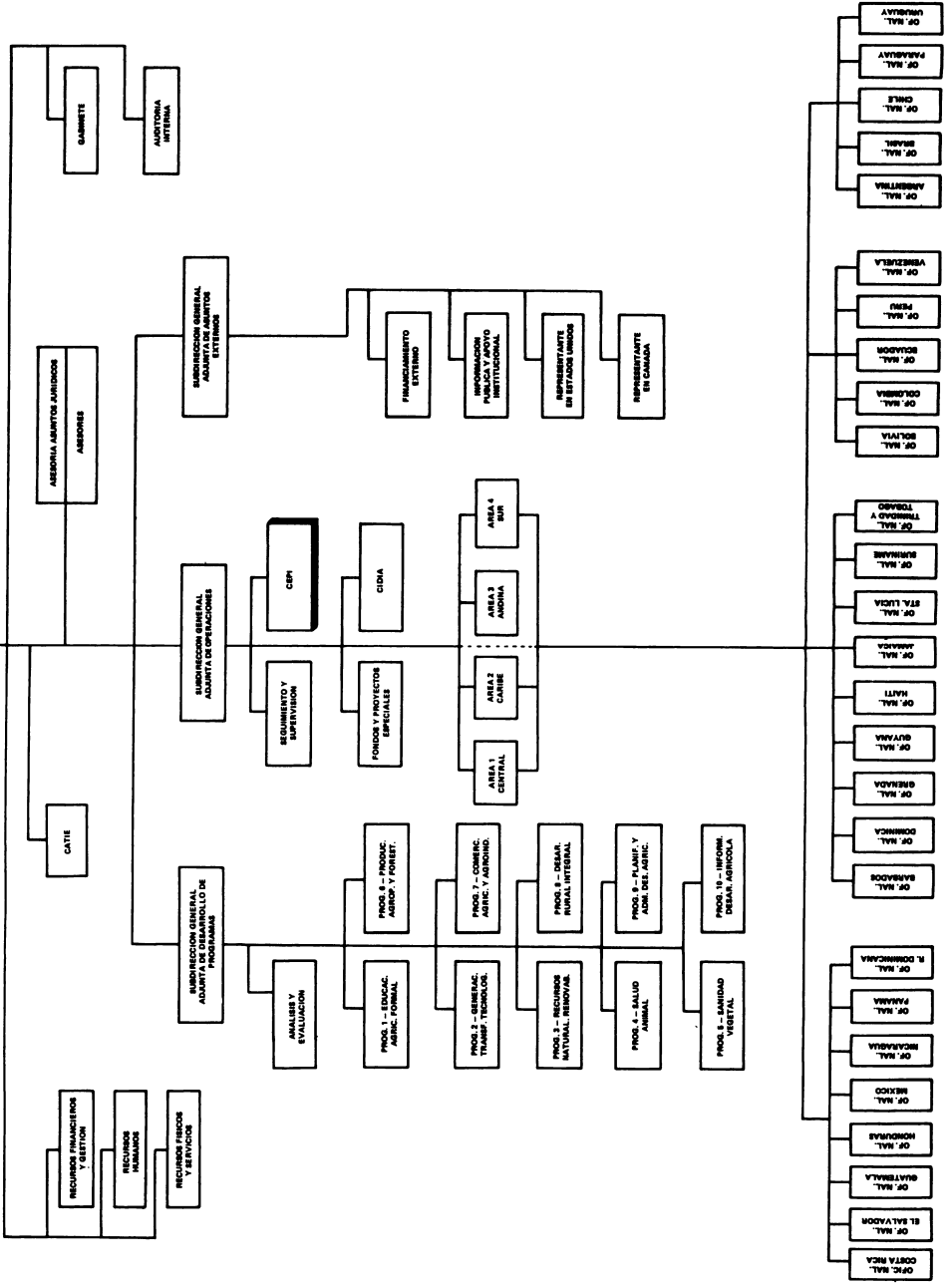

IICA-CIDIA
BIBLIOTECA
Bogotá-Colombia

“Los que manejan el instrumento del proyecto pueden contribuir a que todos los niveles se piense no sólo en esta forma como instrumento de planificación desde un punto de vista puramente mecánico sino de lo que va más allá de una manera de enfocar, de presentar, de pensar, de programar para hacer factible que la aplicación de los recursos y del trabajo mismo de cada uno de nosotros sea más eficiente y más productiva y al mismo tiempo tenga la posibilidad de una continuidad que vaya más allá de nuestra misma proyección física”.

Francisco Morillo Andrade
Diciembre 17, 1982